

Parts Catalog

2024

NEW Versilia 150
MAX



Contact your local Keeway dealer or visit [keewaymotorcycle](#) [keeway-thailand.com](#) [@keeway](#) 02-533-1433

E-01

ชุดเพลาลูกเบี้ยว AIR INLET EXHAUST SYSTEM



STT NO	หมายเลขอะไหล่	รายการอะไหล่		หน่วย U NIT	ราคา/หน่วย NOVAT	ราคาอาจเปลี่ยนแปลง โดยไม่แจ้งให้ทราบ ล่วงหน้า
		ภาษาอังกฤษ	ภาษาไทย			
17	P02GB06178-86-060220	BOLT M6x22 TENSION STEM	สกรูยึดยางกดโซ่ตัวบน	1	45.00	
18	P02GB34521-92-152150	O-RING 15.2x1.5	โอริงร่องสกรู 15.2X1.5 มม.	1	10.00	
19	P02052QMI0-040200400	VALVE CLEARANCE ADJUSTING SCREW	สกรูปรับตั้งวาล์ว	1	30.00	
20	P02052QMI0-040200500	VALVE CLEARANCE ADJUSTING NUT	น็อตล็อคสกรูปรับตั้งวาล์ว	1	15.00	
21	P02GB00845-85-051650	HINGE BOLT OF CAMSHAFT M5x16.5	โบลท์ยึดเฟืองเพลาลูกเบี้ยว	1	10.00	
22	P02052QMI0-0402003C0	INTAKE ROCKER ARM	กระเดื่องวาล์วไอดี	1	330.00	

E-02 ชุดคลัทช์ CLUTCH

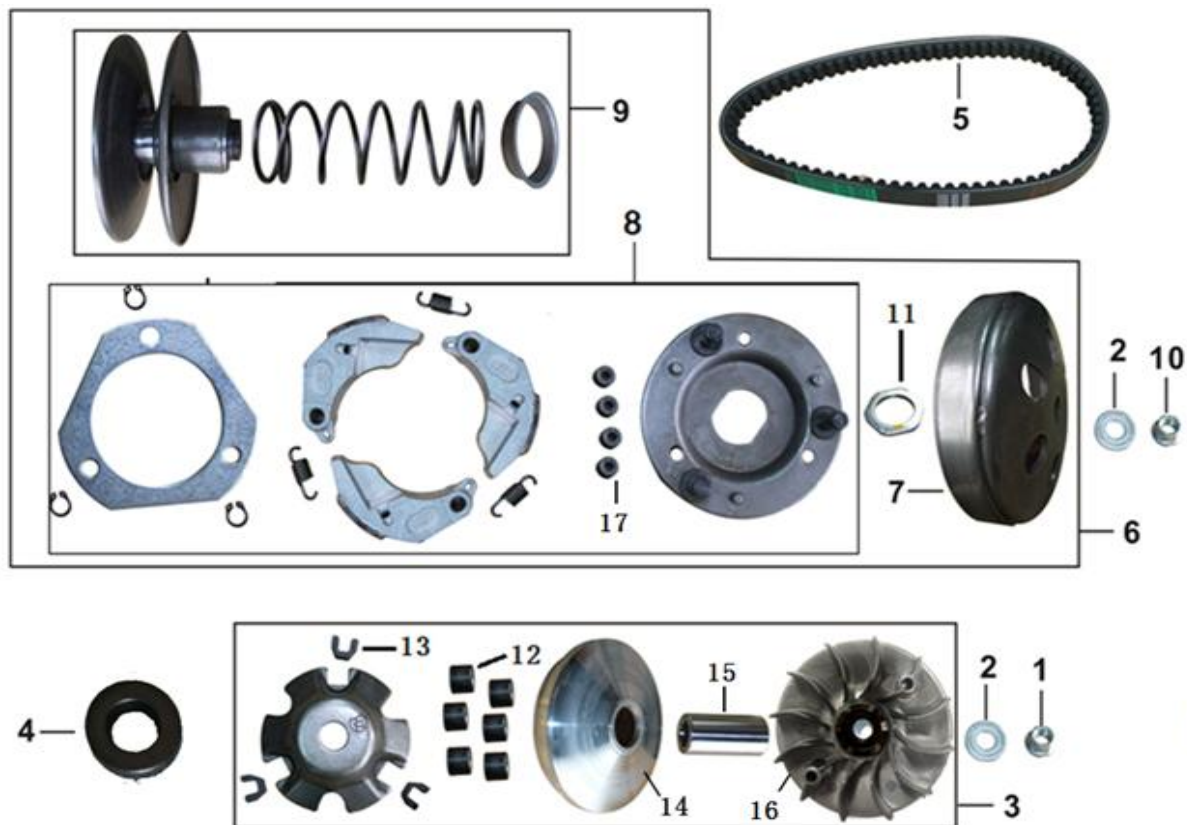

STT NO	หมายเลขอะไหล่	รายการอะไหล่		หน่วย	ราคา/หน่วย		ราคาอาจเปลี่ยนแปลง โดยไม่แจ้งให้ทราบ ล่วงหน้า
		ภาษาอังกฤษ	ภาษาไทย		U NIT	NOVAT	
1	P02GB06177-86-120110	HEXAGON FLANGE NUT M12x11	น๊อตยึดจานขับเคลื่อนนอก 12X11 มม.	1	25.00		
2	P02GB19675-05-290250	WASHER 12x29x2.5(STEEL)	แหวนรอง 12X29X2.5 มม.	1	10.00		
3	P02052QMI0-1001000M1	BELT PULLEY ASSY. DRIVING	ชุดขำหน้า	1	2,300.00		
4	P02052QMI0-090000500	DRIVEN WASHER, STARTING	บุชรอง	1	120.00		
5	P02052QMI0-1000001A0	DRIVING BELT 835*20*30	สายพานหน้าเดียว	1	590.00		
6	P02057QMJO-1002000L0	CLUTCH ASSY.	ชุดพูลเลย์ตาม	1	3,900.00		
7	P02052QMI0-100210000	OUTER COMP. CLUTCH	เรือนคลัทช์ด้านนอก	1	1,025.00		
8	P02052QMI0-1002400B0	SHOE SET CLUTCH	ชุดผ้าคลัทช์แรงเหยี้ยว	1	1,100.00		

E-02 ชุดคลัทช์ CLUTCH

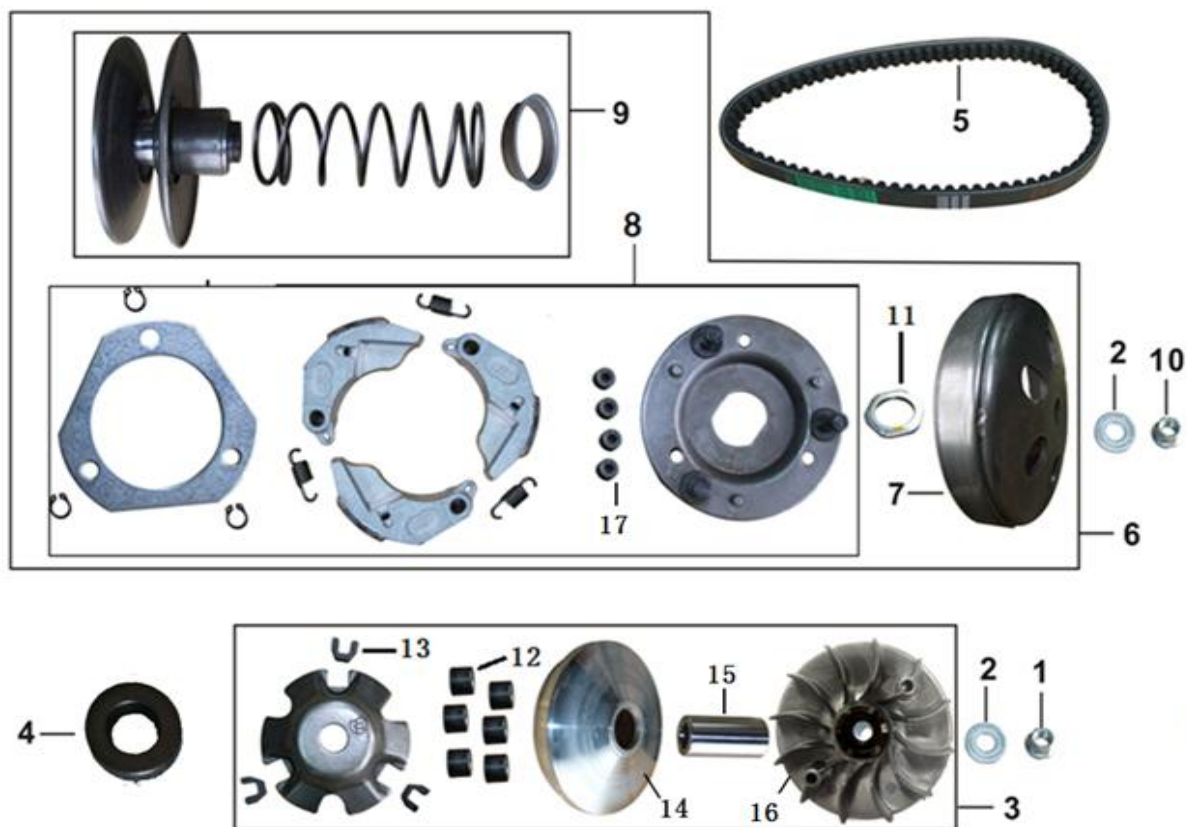

STT NO	หมายเลขอะไหล่	รายการอะไหล่		หน่วย	ราคา/หน่วย		ราคาอาจเปลี่ยนแปลง โดยไม่แจ้งให้ทราบ ล่วงหน้า
		ภาษาอังกฤษ	ภาษาไทย		U NIT	NOVAT	
9	P02057QMJO-100230000	BELT PULLEY COMP. DRIVEN	พูลเลย์ตามตัวนอก	1	900.00		
10	P02GB06177-86-120080	NUT M12x8	นัตยึดชุดคลัทช์	1	20.00		
11	P02052QMI0-100200100	NUT	นัตยึดชุดฝาคลัทช์	1	50.00		
12	P02052QMI0-1001003A0	RUNNING PULLEY	เมียดคัมน้ำหนัก	1	50.00		
13	P02052QMI0-100100200	SLOPE PLATE PARTS	ยางกันเลื่อน	1	45.00		
14	P02052QMI0-100110000	MOVABLE DRIVE DISK ASSEMBLY	จานขับเคลื่อน	1	450.00		
15	P02052QMI0-1001004B0	CENTRAL TUBE	บุชจานขับเคลื่อน	1	150.00		
16	P02052QMI0-1001005A0	FRONT DRIVE IMPELLER DISC	จานขับเคลื่อนตัวนอก	1	250.00		
17	P02052QMI0-100220800	SHOCKPROOF RUBBER CLUTCH	ลูกยางกันกระแทกคลัทช์	1	30.00		

E-03

เครื่องเครื่องยนต์

CRANKCASE

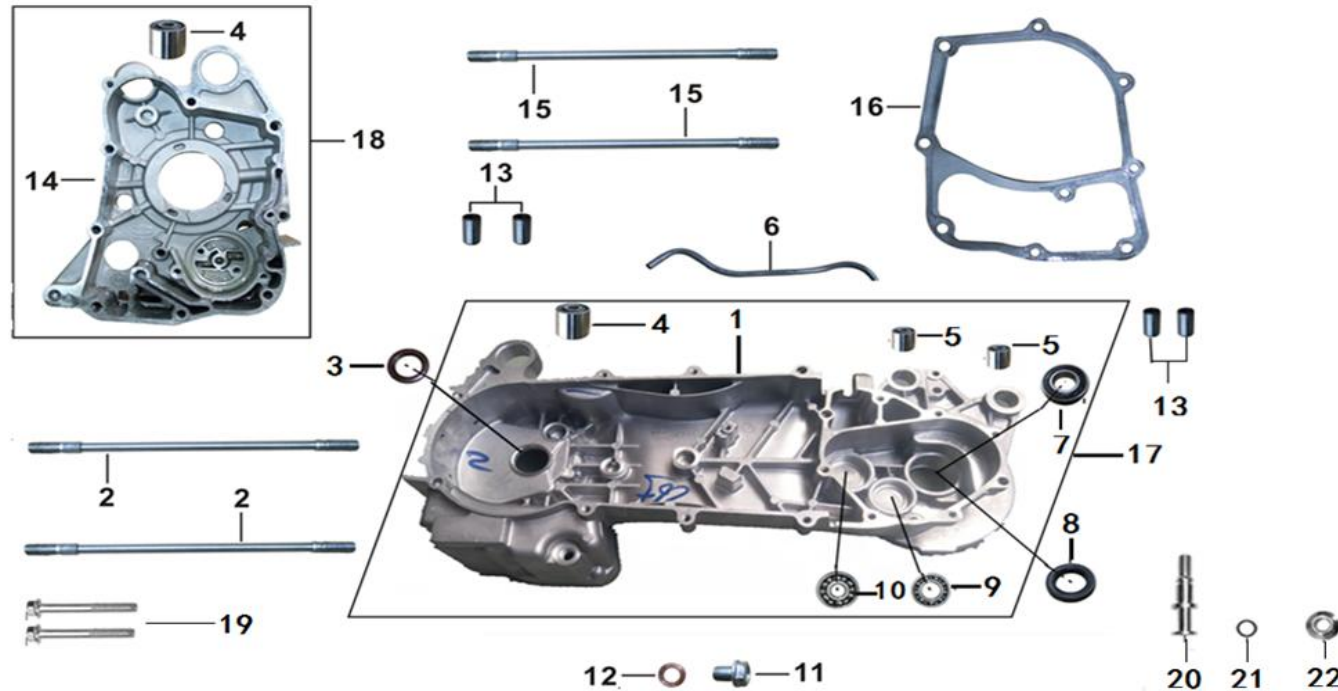

STT NO	หมายเลขอะไหล่	รายการอะไหล่		หน่วย	ราคา/หน่วย	ราคาอาจเปลี่ยนแปลง โดยไม่แจ้งให้ทราบ ล่วงหน้า
		ภาษาอังกฤษ	ภาษาไทย			
1	P02052QMI0-020110010	CRANKCASE ASSY LEFT (EXTENDED)	เครื่องข้อเหวี่ยงซ้าย	1	3,700.00	
2	P02GB05785-86-082040	STUD BOLT AM8x204	โบลท์สตั๊ด 8X204 มม.	1	120.00	
3	P02GB15326-94-030053	OIL SEAL 19.8x30x5(WITH OIL DRIVE BACK LINE)	ซีลข้อข้างซ้าย 19.8X30X5 มม.	1	85.00	
4	P02052QMI0-020100100	BIGGER SHOCKER BUSH 28x10x22	บุชหูเครื่องหน้าบน 28X10X22 มม.	1	125.00	
5	P02052QMI0-020100200	SMALLER SHOCKER BUSH 20x8x19	บุชหูโช๊ค 20X8X19 มม.	1	100.00	
6	P02052QMI0-020000600	TUBE BREATHER φ5x280	ท่อหายใจเครื่องเครื่องยนต์ 5X280 มม.	1	45.00	
7	P02GB00307-94-060042	BEARING 6004-2RS/P6	ดล้นลูกปืนเพลลา 6004-2RS/P6	1	175.00	
8	P02GB15326-94-042071	OIL SEAL 27x42x7	ซีลกันน้ำมันเพลลาตาม 27X42X7 มม.	1	100.00	

E-03

เครื่องรถยนต์

CRANKCASE

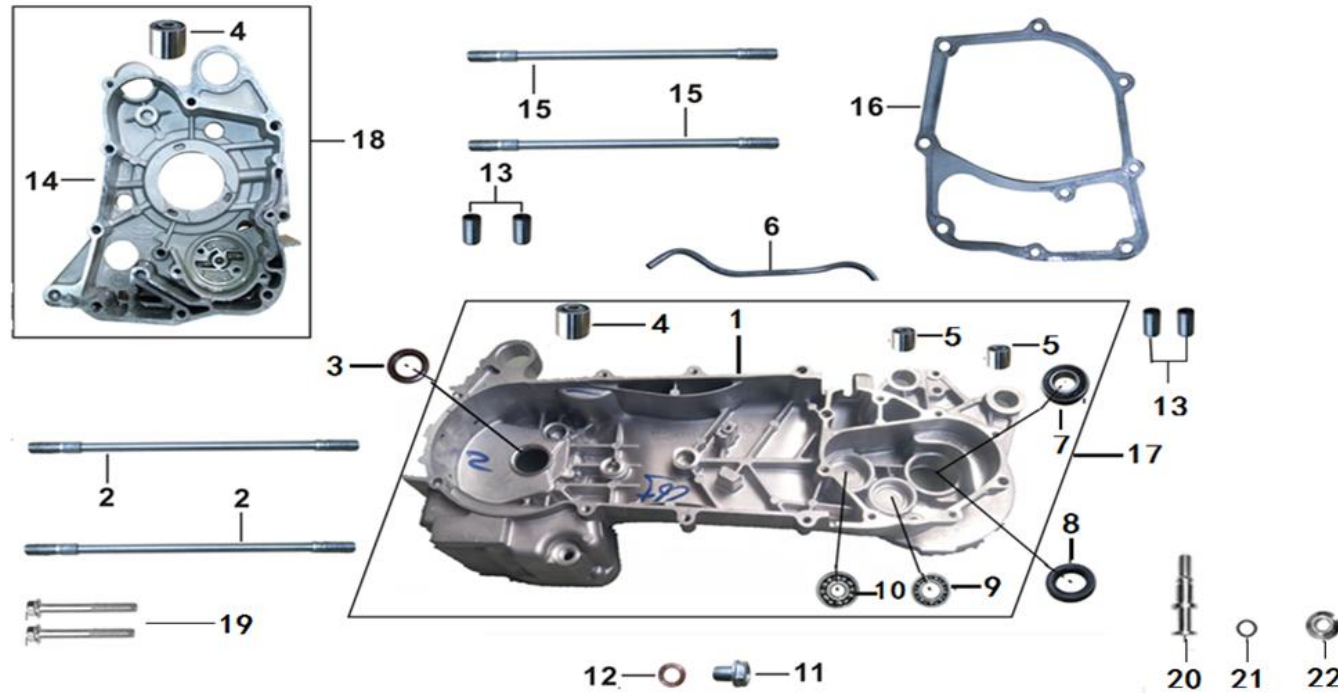

STT NO	หมายเลขอะไหล่	รายการอะไหล่		หน่วย	ราคา/หน่วย	ราคาอาจเปลี่ยนแปลง โดยไม่แจ้งให้ทราบ ล่วงหน้า
		ภาษาอังกฤษ	ภาษาไทย			
9	P02GB00307-94-060020	BEARING 6002	ดัดับลูกปืน 6002	1	100.00	
10	P02GB00307-94-063010	BEARING 6301/P6	ดัดับลูกปืน 6301/P6	1	150.00	
11	P02GB05787-86-120150	OIL DRAIN PLUGS M12x15	โบลท์ถ่ายน้ำมันเครื่อง 12X15 มม.	1	45.00	
12	P02GB19675-05-200150	WASHER $\Phi 12 \times \Phi 20 \times 2$ ALUMINIUM	แหวนรองโบลท์ถ่าย 12X20X2 มม	1	25.00	
13	P02GB19675-05-080140	PIN DOWEL 8x14x6.8	นุช 8x14 มม.	1	20.00	
14	P02052QMI0-0204100I0	CRANKCASE RIGHT	แครงข้อเหวี่ยงขวา	1	2,000.00	
15	P02GB05785-86-081960	STUD BOLT BM8x196	โบลท์สัดัก 8x187 มม.	1	120.00	
16	P02052QMI0-0200003A0	SEALING GASKET RIGHT CRANKCASE	ปะเก็นแครงกลาง	1	125.00	

E-04

ชุดเพลาลูกสูบ CRANKSHAFT/PISTON

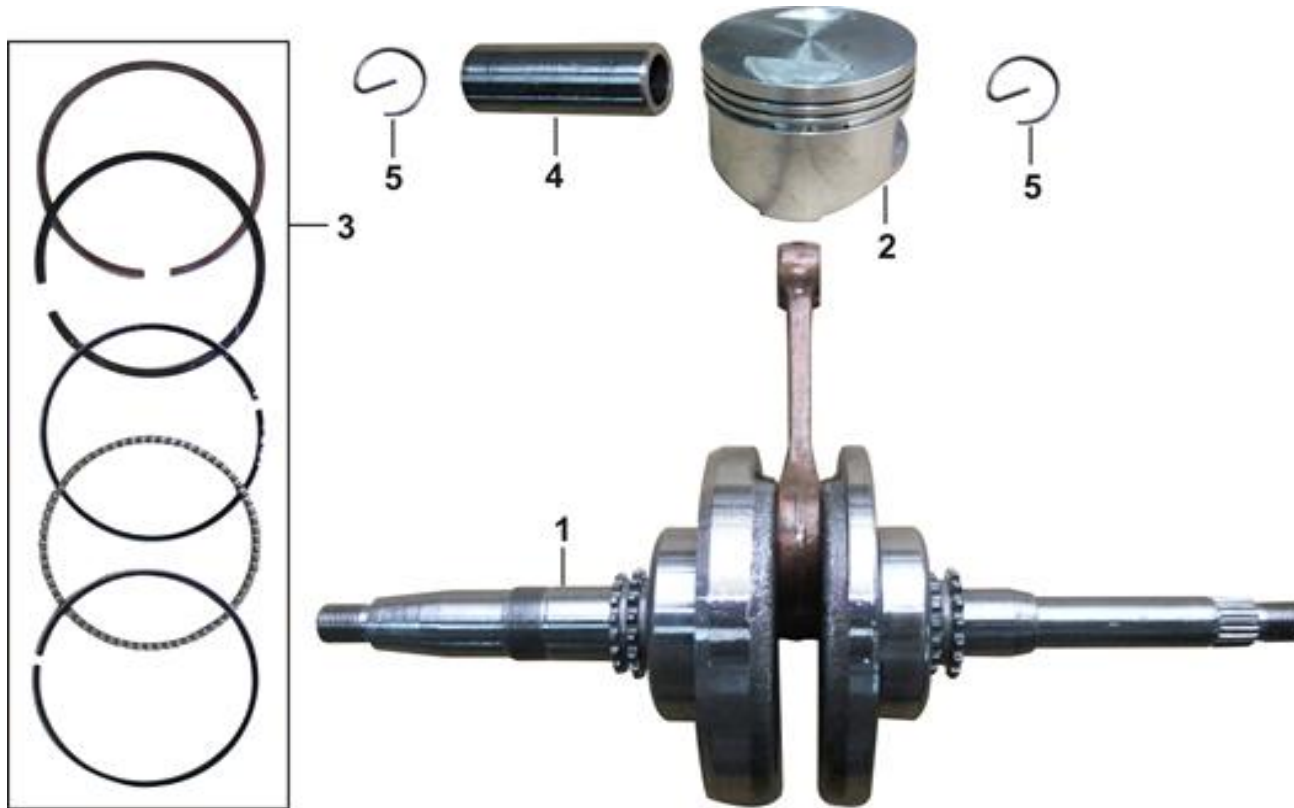

STT NO	หมายเลขอะไหล่	รายการอะไหล่		หน่วย	ราคา/หน่วย	ราคาอาจเปลี่ยนแปลง โดยไม่แจ้งให้ทราบ ล่วงหน้า
		ภาษาอังกฤษ	ภาษาไทย	U NIT	NOVAT	
1	P02052QMI0-0302000B0	CRANKSHAFT COMP.	ชุดเพลาลูกสูบ	1	3,500.00	
2	P02057QMJA-0301001B0	PISTON COMP.	ลูกสูบ	1	550.00	
3	P02057QMJO-120000A11	RING SET PISTON	ชุดแหวนลูกสูบ	1	490.00	
4	P02057QMJO-0301002A0	PIN PISTON $\phi 15 \times 42.9$	สลักลูกสูบ	1	90.00	
5	P02052QMI0-0301003A0	CHECK RING PISTON PIN	ก๊ิปส์ล็อคสลักลูกสูบ	1	10.00	

E-05

ชุดเสื่อสูบ CYLINDER



STT NO	หมายเลขอะไหล่	รายการอะไหล่		หน่วย U NIT	ราคา/หน่วย NOVAT	ราคาอาจเปลี่ยนแปลง โดยไม่แจ้งให้ทราบ ล่วงหน้า
		ภาษาอังกฤษ	ภาษาไทย			
1	P02057QMJO-010200100	CYLINDER HEAD GASKET	ปะเก็นฝาสูบ	1	90.00	
2	P02057QMJA-010310000	CYLINDER	เสื่อสูบ	1	2,200.00	
3	P02057QMJO-0103001D0	CYLINDER GASKET	ปะเก็นเสื่อสูบ	1	120.00	
4	P02052QMI0-0404003A0	SEALING RING TENSIONER(NON-ASBESTOS)	ปะเก็นตัวดันโซ่	1	10.00	
5	P02052QMI0-040410000	TENSIONER ASSY	ตัวดันโซ่ราวลิ้น	1	290.00	
6	P02GB19675-05-100160	PIN DOWL Φ10×16	นุชเสื่อสูบ 10X16 มม.	1	20.00	
7	P02GB05787-86-061000	HEXAGON FLANGE BOLT M6×100	โบลที่ยึดเสื่อสูบ 6x100 มม.	1	80.00	
8	P02GB05787-86-060220	HEXAGON FLANGE BOLT M6×22	โบลที่ยึดตัวดันโซ่ 6x22 มม.	1	10.00	
9	P02GB34521-92-095150	O-RING 9.5×1.5	โอริงตัวดันโซ่ 9.5X1.5 มม.	1	10.00	
10	P02GB00818-00-060060	CROSS RECESSED LARGE MUSHROOM BOLT M6×6	สกรูล็อคตัวดันโซ่ 6x6 มม.	1	10.00	

E-06

ชุดฝาสูบ

CYLINDER HEAD

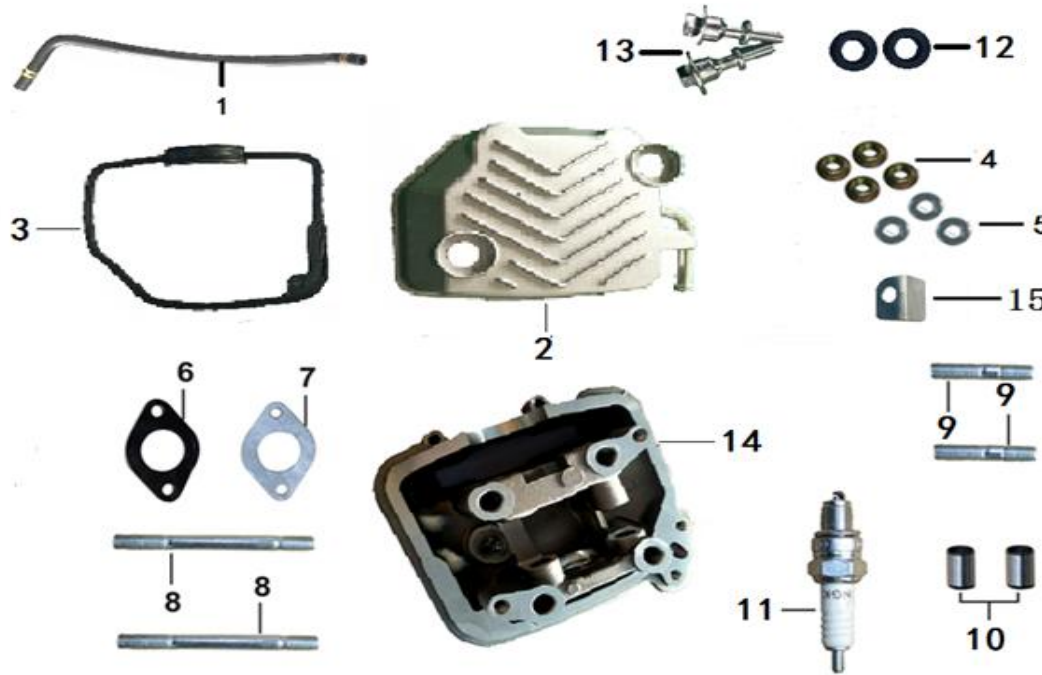

STT NO	หมายเลขอะไหล่	รายการอะไหล่		หน่วย U NIT	ราคา/หน่วย		ราคาอาจเปลี่ยนแปลง โดยไม่แจ้งให้ทราบ ล่วงหน้า
		ภาษาอังกฤษ	ภาษาไทย		NOVAT		
9	P02GB05785-86-080320	STUD BOLT M8x32	เสาสตัทคอท้อ 6x32 มม.	1	60.00		
10	P02GB19675-05-100160	PIN DOWL Φ10×16	นุชฝาสูบ 10x16 มม.	1	20.00		
11	P02052QMI0-0600001C0	SPARK PLUG RESTISTIVE	หัวเทียน keeway	1	60.00		
12	P02GB15326-94-022051	RUBBER SEALING RING 12x22x5	ซีลยาง 12x22x5 มม.	1	25.00		
13	P02GB05787-86-060440	FASTENING BOLT	โบลท์ยึดฝาสูบ	1	45.00		
14	P02057QMJO-0102100M0	CYLINDER HEAD	ฝาสูบ	1	2,900.00		
15	P02052QMI0-040200900	HOLDER CAMSHAFT	ตัวยึดเพลาลูกเบี้ยว	1	20.00		
16	P02GB05787-86-060140	BOLTM6x14	โบลท์ 6X14 มม.	1	10.00		

E-07

ชุดฝาครอบสายพาน LEFT CRANKCASE COVER



STT NO	หมายเลขอะไหล่	รายการอะไหล่		หน่วย U NIT	ราคา/หน่วย		ราคาอาจเปลี่ยนแปลง โดยไม่แจ้งให้ทราบ ล่วงหน้า
		ภาษาอังกฤษ	ภาษาไทย		NOVAT		
9	P02GB05787-86-060120	HEXAGON FLANGE BOLT M6x12	โบลท์ยึด 6x12 มม.	1	10.00		
10	P02052QMI0-0202102EL	LEFT CRANKCASE COVER	ฝาครอบสายพาน	1	2,100.00		
11	P02052QMI0-0200001D0	GASKET LEFT CRANKCASE ASSY(NON-ASBESTOS EXTENDED)	ปะเก็นฝาครอบสายพาน	1	190.00		
12	P02GB05787-86-060284	HEXAGON FLANGE BOLT,M6x28	โบลท์ 6X28 มม.	1	10.00		
13	P02052QMI0-0903000FH	KICK START LEVER ASSY	คันสตาร์ทเท้า	1	470.00		
14	P02052QMI0-0901000J0	STARTING SHAFT	แกนสตาร์ทเท้า	1	435.00		
15	P02039QMB0-090000900	SECTOR WHEEL FRICTION SLEEVE	แหวนรองแกนสตาร์ทเท้า	1	10.00		
16	P02052QMI0-0900002A0	RETURN SPRING STARTING SPRING	สปริงแกนสตาร์ทเท้า	1	50.00		

E-09

ชุดปั๊มน้ำมันเครื่อง

OIL PUMP

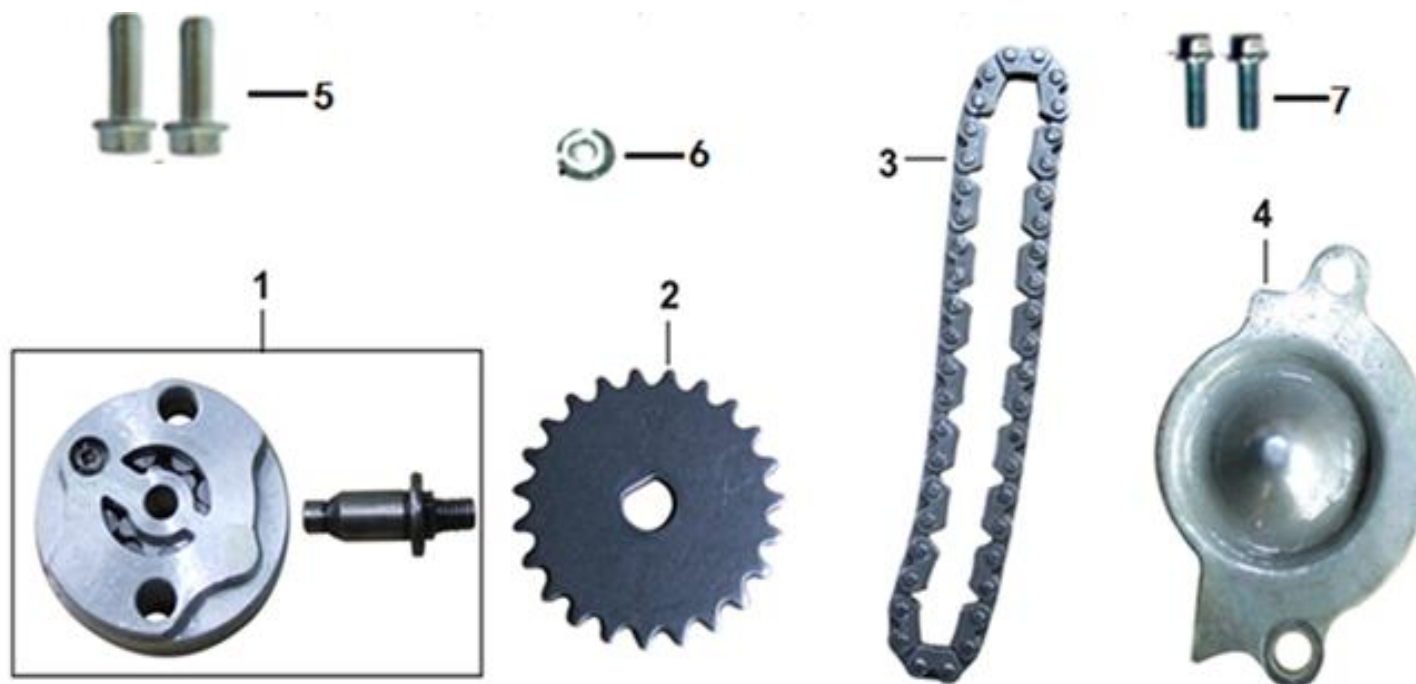

STT NO	หมายเลขอะไหล่	รายการอะไหล่		หน่วย U NIT	ราคา/หน่วย NOVAT	ราคาอาจเปลี่ยนแปลง โดยไม่แจ้งให้ทราบ ล่วงหน้า
		ภาษาอังกฤษ	ภาษาไทย			
1	P02052QMI0-070100000	OIL PUMP ASSY	ชุดปั๊มน้ำมันเครื่อง	1	490.00	
2	P02052QMI0-070010000	DRIVEN SPROCKET OIL PUMP	เฟืองขับปั๊มน้ำมัน	1	240.00	
3	P02052QMI0-070020000	CHAIN DRIVE	โซ่ขับปั๊มน้ำมัน	1	250.00	
4	P02052QMI0-070000200	OIL PUMP PLATE	ฝาปิดปั๊มน้ำมัน	1	60.00	
5	P02GB05787-86-060250	HEXAGON FLANGE BOLT M6x25	โบลท์ยึดปั๊มน้ำมัน 6x25 มม.	1	10.00	
6	P02GB06177-86-060000	HEXAGON FLANGE NUT M6	น็อตล็อก เฟืองขับปั๊ม 6 มม.	1	10.00	
7	P02GB05787-86-060120	HEXAGON FLANGE BOLT M6x12	โบลท์ยึดฝาปิดปั๊ม 6x12 มม.	1	10.00	

E-11

ชุดมอเตอร์สตาร์ท STARTING MOTOR



STT NO	หมายเลขอะไหล่	รายการอะไหล่		หน่วย U NIT	ราคา/หน่วย NOVAT	ราคาอาจเปลี่ยนแปลง โดยไม่แจ้งให้ทราบ ล่วงหน้า
		ภาษาอังกฤษ	ภาษาไทย			
1	P02GB05787-86-060160	HEXAGON FLANGE BOLT M6x16	โบลท์ยึดมอเตอร์สตาร์ท 6x16 มม.	1	10.00	
2	P02052QMI0-0904000A0	STARTING MOTOR	ชุดมอเตอร์สตาร์ท	1	1,300.00	
3	P02052QMI0-090000300	STARTER REDUCTION GEAR	เฟืองสะพานสตาร์ท	1	195.00	
4	P02052QMI0-090000400	STARTER REDUCTION GEAR SHAFT	เพลาสพานสตาร์ท	1	60.00	
5	P02GB06177-86-220000	ROUND NUT M22	น็อตล็อค 22 มม.	1	25.00	
6	P02GB19675-05-310250	WASHER $\phi 22 \times \phi 31 \times 2.5$	แหวนรอง	1	15.00	
7	P02063YMK0-090500000	OVERRUN CLUTCH	ชุดคลัทช์สตาร์ท	1	1,400.00	
8	P02063YMK0-090520200	GEAR OVERRUN CLUTCH	เฟืองคลัทช์สตาร์ท	1	490.00	
9	P02052QMI0-090500100	NEEDLE BEARING	ลูกปืนเข็ม	1	120.00	
10	P02063YMK0-090510000	OVERRUN CLUTCH OUTER COVER ASSY	ชุดวันเวย์คลัทช์สตาร์ท	1	780.00	

E-12

ชุดส่งกำลัง

TRANSMISSION CASE COMP

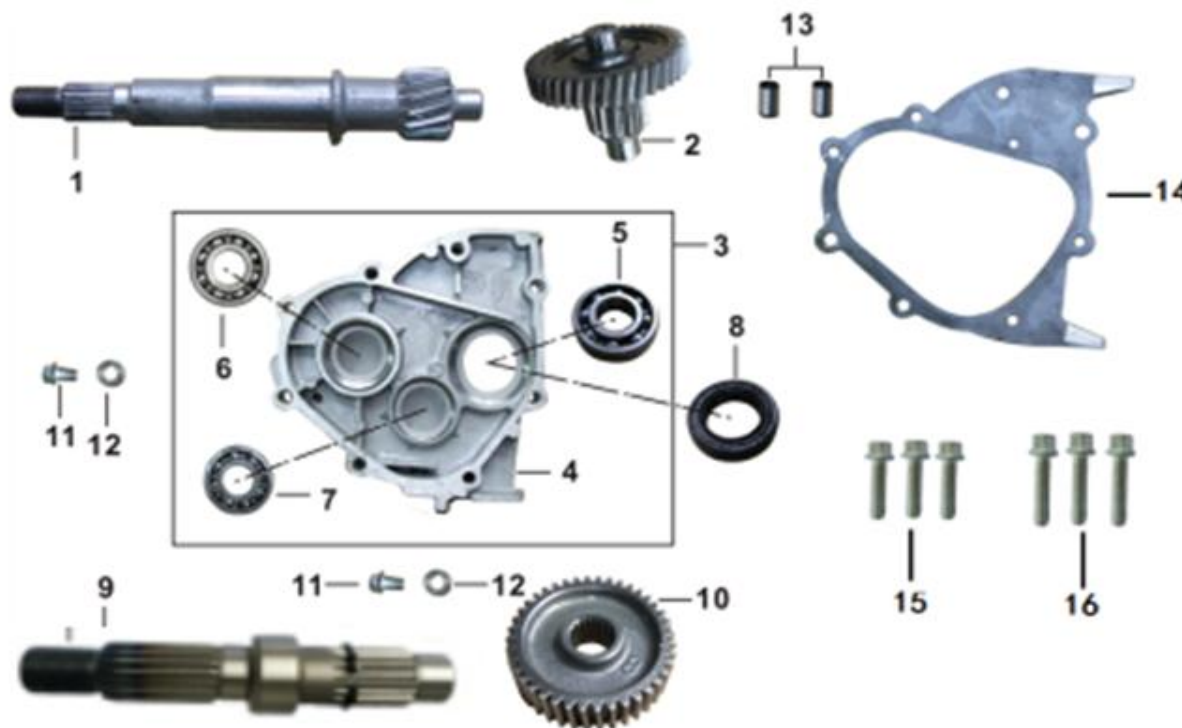

STT NO	หมายเลขอะไหล่	รายการอะไหล่		หน่วย U NIT	ราคา/หน่วย		ราคาอาจเปลี่ยนแปลง โดยไม่แจ้งให้ทราบ ล่วงหน้า
		ภาษาอังกฤษ	ภาษาไทย		NOVAT		
9	P02052QMI0-100310000	OUTPUT SHAFT ASSY	แกนเพลาท้าย	1	850.00		
10	P02052QMI0-100300200	FINAL DRIVE GEAR	เฟืองท้าย	1	500.00		
11	P02GB05787-86-080120	OIL DRAIN PLUGS M8*12	โบลท์ถ่ายเดม.ม.เฟืองท้าย 8x12 มม.	1	10.00		
12	P02GB19675-05-160150	WASHER Φ8×Φ16×1.5	แหวนรอง 8X16X1.5 มม.	1	10.00		
13	P02GB19675-05-080140	PIN DOWEL 8x14x6.8	นุช 8x14X6.8 มม.	1	10.00		
14	P02052QMI0-0200002A0	SEALING GASKET GEAR CASE COVER(NON ASBESTOS)	ปะเก็นเรือนเฟืองท้าย	1	110.00		
15	P02GB05787-86-060280	HEXAGON FLANGE BOLT M6x28	โบลท์ 6x28 มม.	1	10.00		
16	P02GB05787-86-060350	HEXAGON FLANGE BOLT M6x35	โบลท์ 6x35 มม.	1	10.00		

F-01

ฝาครอบด้านหน้า

Front Faceplate

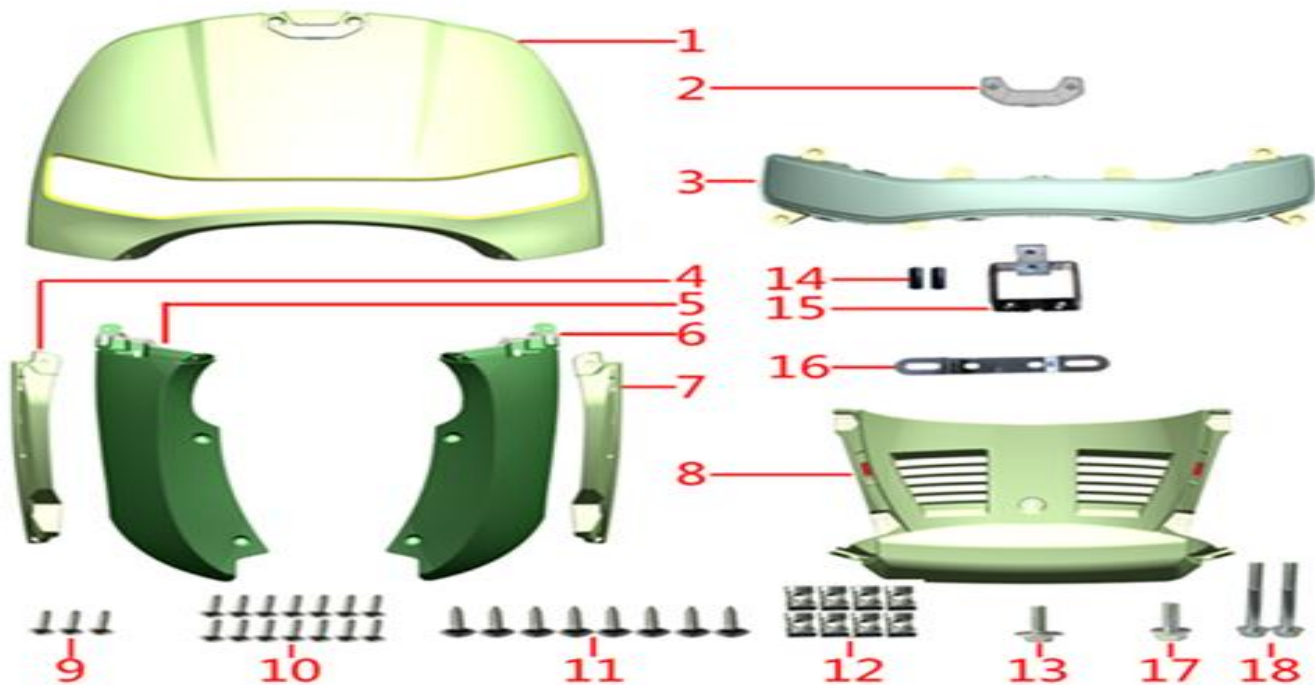

STT NO	หมายเลขอะไหล่	รายการอะไหล่		หน่วย U NIT	ราคา/หน่วย NOVAT	ราคาอาจเปลี่ยนแปลง โดยไม่แจ้งให้ทราบ ล่วงหน้า
		ภาษาอังกฤษ	ภาษาไทย			
1	P023-04-3910-13910040690101	FRONT BOARD RED 1#STICKER	ฝาครอบด้านหน้า สีแดง	1	1,890.00	
1	P023-04-3910-13910040690219	FRONT BOARD WHITE 2#STICKER	ฝาครอบด้านหน้า สีขาว	1	1,890.00	
1	P023-04-3910-139100406903A5	FRONT BOARD GREY 3#STICKER	ฝาครอบด้านหน้า สีเทา	1	1,890.00	
1	P023-04-3910-139100406907A9	FRONT BOARD-OFF WHITE 7#STICKER	ฝาครอบด้านหน้า สีเหลือง	1	1,890.00	
1	P023-04-3910-139100406902B5	FRONT BOARD,BEIGE,2#STICKER	ฝาครอบด้านหน้า สีเบจ	1	1,890.00	
1	P023-04-3910-13910040691081	FRONT BOARD GLOSSY BLACK 10#STICKER	ฝาครอบด้านหน้า สีดำ	1	1,890.00	
2	P023-04-3910-13910040730081	FRONT BOARD SMALLER COVER GLOSSY BLACK	จอยยึดด้านบน สีดำ	1	150.00	
2	P021-04-3910-13910040731000	FRONT BOARD SMALLER COVER MATTE CHROME	จอยยึดด้านบน สีโครเมียม	1	250.00	
2	P021-04-3910-139100407300B1	FRONT BOARD SMALLER COVER-GOLD	จอยยึดด้านบน สีทอง	1	250.00	

F-01

ฝาครอบด้านหน้า

Front Faceplate

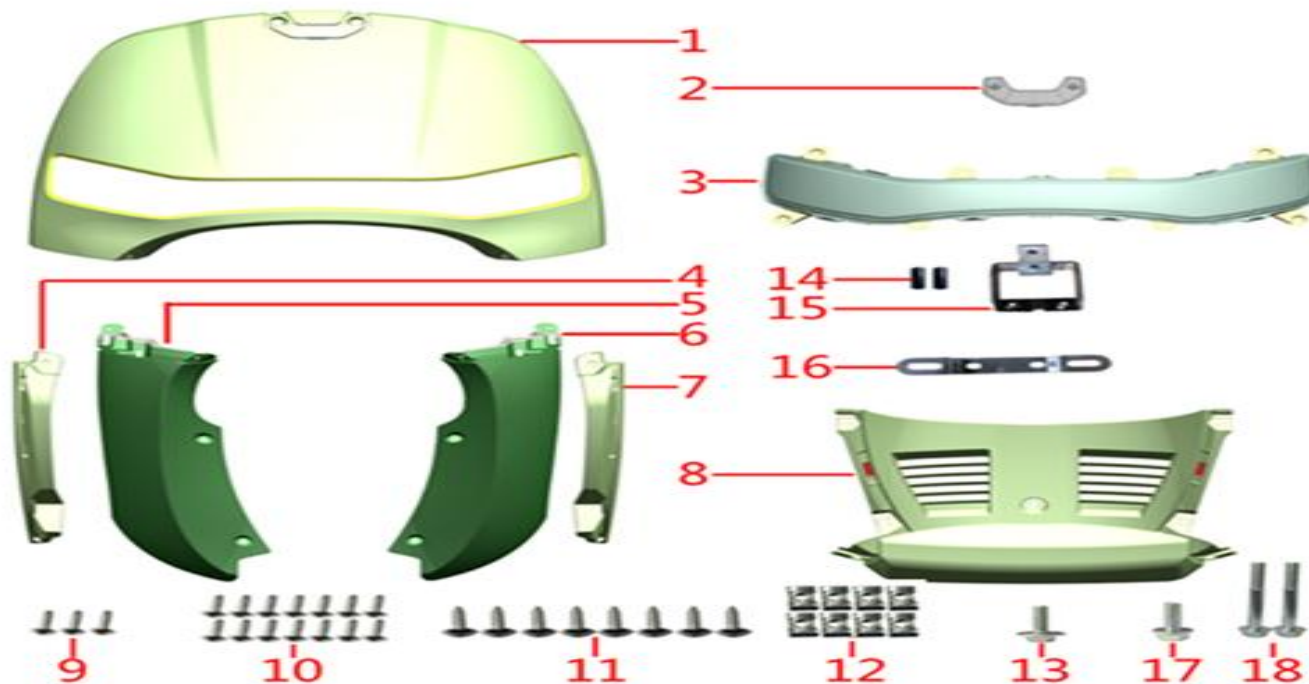

STT	หมายเลขอะไหล่	รายการอะไหล่		หน่วย	ราคา/หน่วย	ราคาอาจเปลี่ยนแปลง โดยไม่แจ้งให้ทราบ ล่วงหน้า
		ภาษาอังกฤษ	ภาษาไทย			
3	P021-10-3910-13910100160000	FRONT TURN LIGHT ASSY	ชุดไฟเลี้ยวหน้า ซ้าย / ขวา	1	1,450.00	
4	P023-04-3910-13910040970081	RIGHT DECORATIVE PARTS OF FRONT WALL GLOSSY BLACK	ฝาครอบหน้า ขวานอก สีดำ	1	350.00	
4	P021-04-3910-13910040971000	RIGHT DECORATIVE PARTS OF FRONT WALL MATTE CHROME	ฝาครอบหน้า ขวานอก สีโครเมียม	1	605.00	
4	P023-04-3910-139100409700B1	RIGHT DECORATIVE PARTS OF FRONT WALL-GOLD	ฝาครอบหน้า ขวานอก สีทอง	1	605.00	
5	P023-04-3910-13910041520001	RIGHT FRONT WALL RED	ฝาครอบหน้า ขวดัวใน สีแดง	1	605.00	
5	P023-04-3910-13910041520019	RIGHT FRONT WALL WHITE	ฝาครอบหน้า ขวดัวใน สีขาว	1	605.00	
5	P023-04-3910-139100415200A5	RIGHT FRONT WALL GREY	ฝาครอบหน้า ขวดัวใน สีเทา	1	605.00	
5	P023-04-3910-139100415200A9	RIGHT FRONT WALL OFF WHITE	ฝาครอบหน้า ขวดัวใน สีเหลือง	1	605.00	
5	P023-04-3910-139100415200B5	RIGHT FRONT WALL, BEIGE B5	ฝาครอบหน้า ขวดัวใน สีเบจ	1	605.00	
5	P023-04-3910-13910041520081	RIGHT FRONT WALL SHINY BLACK	ฝาครอบหน้า ขวดัวใน สีดำ	1	605.00	

F-01

ฝาครอบด้านหน้า

Front Faceplate

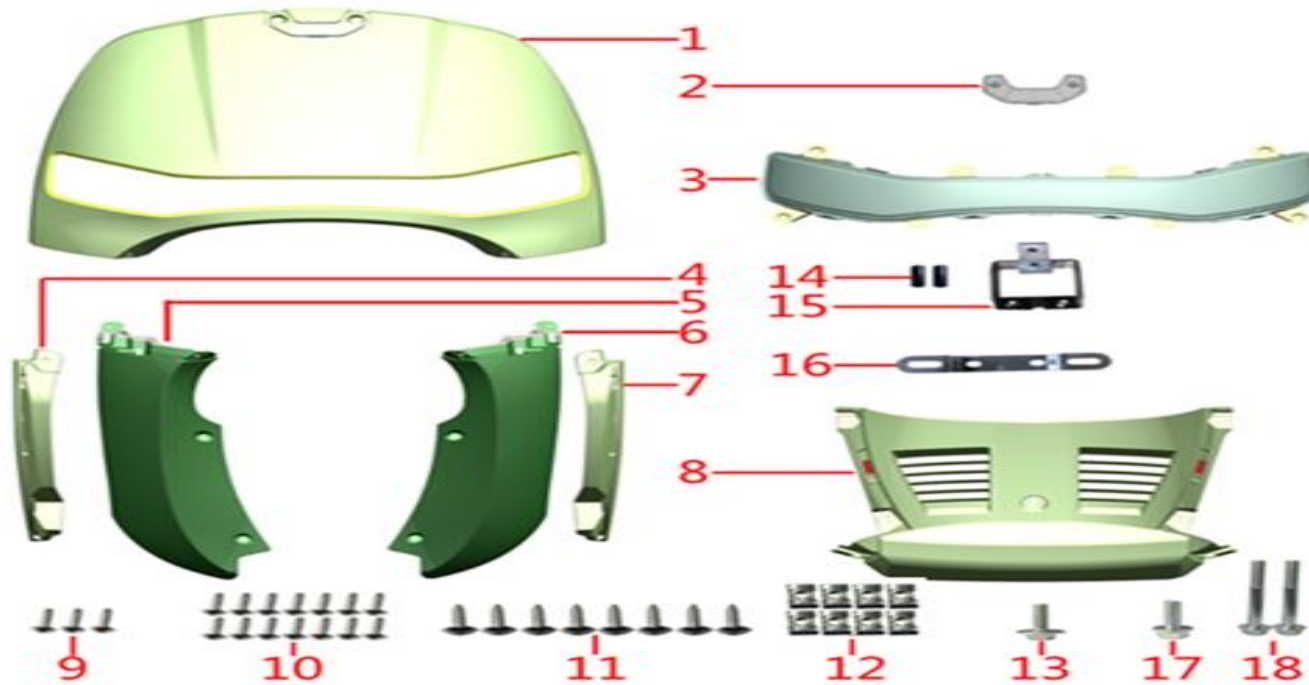

STT NO	หมายเลขอะไหล่	รายการอะไหล่		หน่วย U NIT	ราคา/หน่วย		ราคาอาจเปลี่ยนแปลง โดยไม่แจ้งให้ทราบ ล่วงหน้า
		ภาษาอังกฤษ	ภาษาไทย		NOVAT		
6	P023-04-3910-13910042150001	LEFT FRONT WALL RED	ฝาครอบหน้า ซ้ายตัวใน สีแดง	1	605.00		
6	P023-04-3910-13910042150019	LEFT FRONT WALL WHITE	ฝาครอบหน้า ซ้ายตัวใน สีขาว	1	605.00		
6	P023-04-3910-139100421500A5	LEFT FRONT WALL GREY	ฝาครอบหน้า ซ้ายตัวใน สีเทา	1	605.00		
6	P023-04-3910-139100421500A9	LEFT FRONT WALL OFF WHITE	ฝาครอบหน้า ซ้ายตัวใน สีเหลือง	1	605.00		
6	P023-04-3910-139100421500B5	LEFT FRONT WALL,BEIGE G5	ฝาครอบหน้า ซ้ายตัวใน สีเบจ	1	605.00		
6	P023-04-3910-13910042150081	LEFT FRONT WALL SHINY BLACK	ฝาครอบหน้า ซ้ายตัวใน สีดำ	1	605.00		
7	P023-04-3910-13910041010081	LEFT DECORATIVE PARTS OF FRONT WALL GLOSSY BLAC	ฝาครอบหน้า ซ้ายนอก สีดำ	1	350.00		
7	P021-04-3910-13910041011000	LEFT DECORATIVE PARTS OF FRONT WALL MATTE CHROM	ฝาครอบหน้า ซ้ายนอก สีโครเมียม	1	605.00		
7	P023-04-3910-139100410100B1	LEFT DECORATIVE PARTS OF FRONT WALL GOLD	ฝาครอบหน้า ซ้ายนอก สีทอง	1	605.00		

F-01 ฝาครอบด้านหน้า Front Faceplate

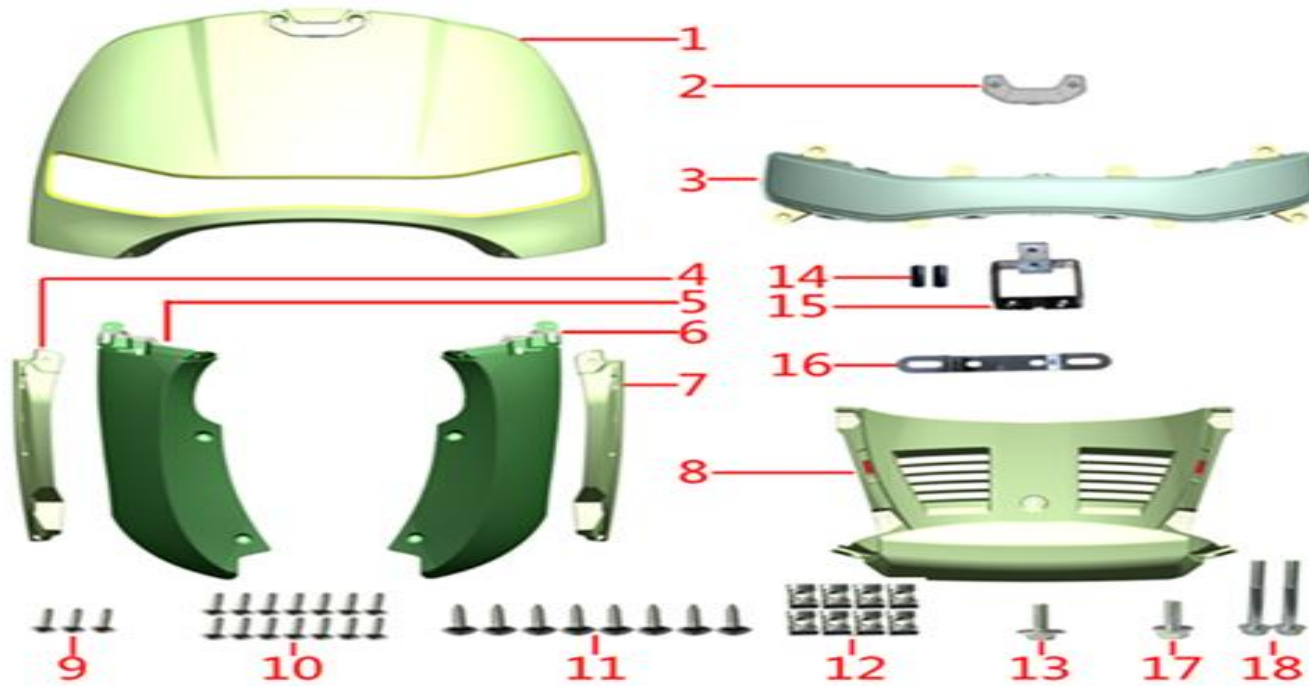

STT NO	หมายเลขอะไหล่	รายการอะไหล่		หน่วย	ราคา/หน่วย	ราคาอาจเปลี่ยนแปลง โดยไม่แจ้งให้ทราบ ล่วงหน้า
		ภาษาอังกฤษ	ภาษาไทย			
8	P021-06-3910-13910060090000	CHASSIS FENDER FRONT PART BLACK	ฝาครอบตะแกรงหน้าล่าง	1	350.00	
9	P021-30-B008450004201621X	CROSS PAN HEAD SELF-TAPPING ST4.2*16 SCREW	สกรูยึด 4.2x16 มม.	1	10.00	
10	P021-30-B008450004201221X	CROSS RECESSED PAN HEAD TAPPING SCREW ST4.2x12	สกรูยึด 4.2x12 มม.	1	10.00	
11	P021-30-B008450004801621X	CROSS RECESSED PAN HEAD TAPPING SCREW ST4.8x16	สกรูยึด 4.8x16 มม.	1	10.00	
12	P021-30-91205-1042-017B1X	SELF TAPPING CLIP ST4.2-17x11	สกรูยึด 4.2-17x11 มม.	1	10.00	
13	P021-30-B090741406001671X	HEXAGON BOLT WITH PLAIN WASHER M6x16	โบลท์ 6x16 มม.	1	10.00	

F-02 ชุด แฉีนด COLTROL Assy

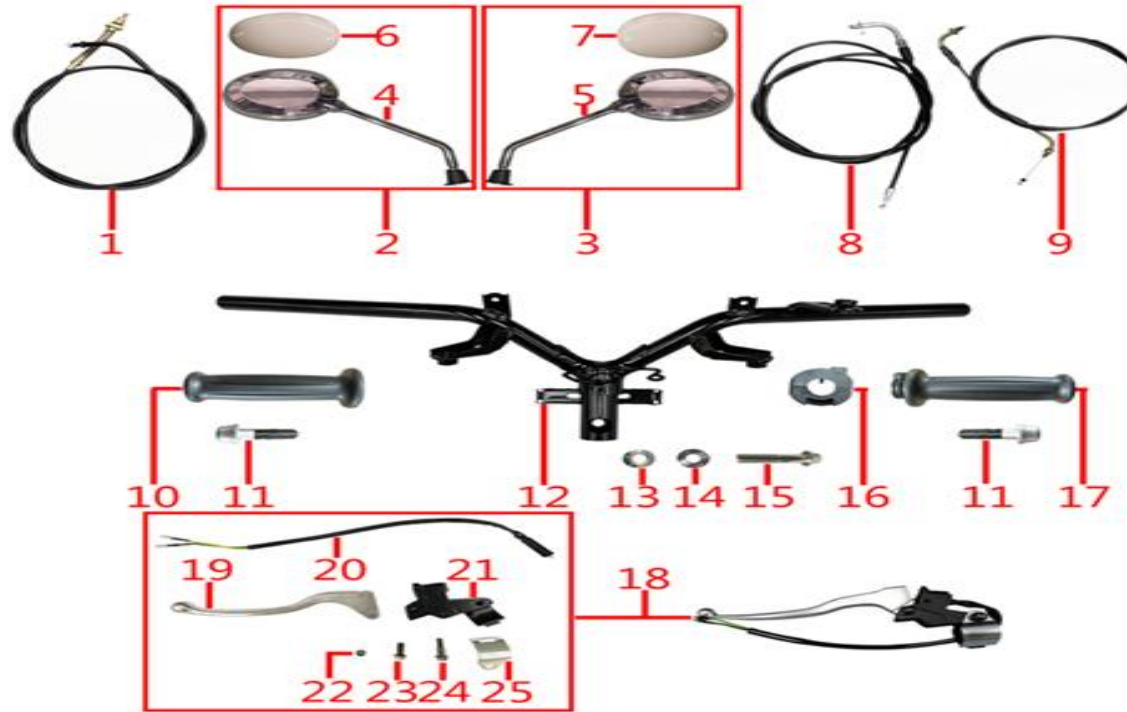

STT NO	หมายเลขอะไหล่	รายการอะไหล่		หน่วย U NIT	ราคา/หน่วย NOVAT	ราคาอาจเปลี่ยนแปลง โดยไม่แจ้งให้ทราบ ล่วงหน้า
		ภาษาอังกฤษ	ภาษาไทย			
1	P021-12-0001-10001120010122	REAR BRAKE CABLE	สายเบรคหลัง	1	360.00	
2	P021-90-06-11701	RIGHT REARVIEW MIRROR ASSY RE	กระจกมองหลัง ข้างขวา สีแดง	1	420.00	
2	P021-90-06-11719	RIGHT REARVIEW MIRROR ASSY WH	กระจกมองหลัง ข้างขวา สีขาว	1	420.00	
2	P021-90-06-117A5	RIGHT REARVIEW MIRROR ASSY GR	กระจกมองหลัง ข้างขวา สีเทา	1	420.00	
2	P021-90-06-117A9	RIGHT REARVIEW MIRROR ASSY(OFF WHITE COVER)	กระจกมองหลัง ข้างขวา สีเหลือง	1	420.00	
2	P021-90-06-117B5	RIGHT REARVIEW MIRROR ASSY,BEIGE B5	กระจกมองหลัง ข้างขวา สีเบจ	1	420.00	
2	P021-90-06-11781	RIGHT REARVIEW MIRROR ASSY SHINY BLACK COVER	กระจกมองหลัง ข้างขวา สีดำ	1	420.00	

F-02 ชุด แฮนด์ COLTROL Assy

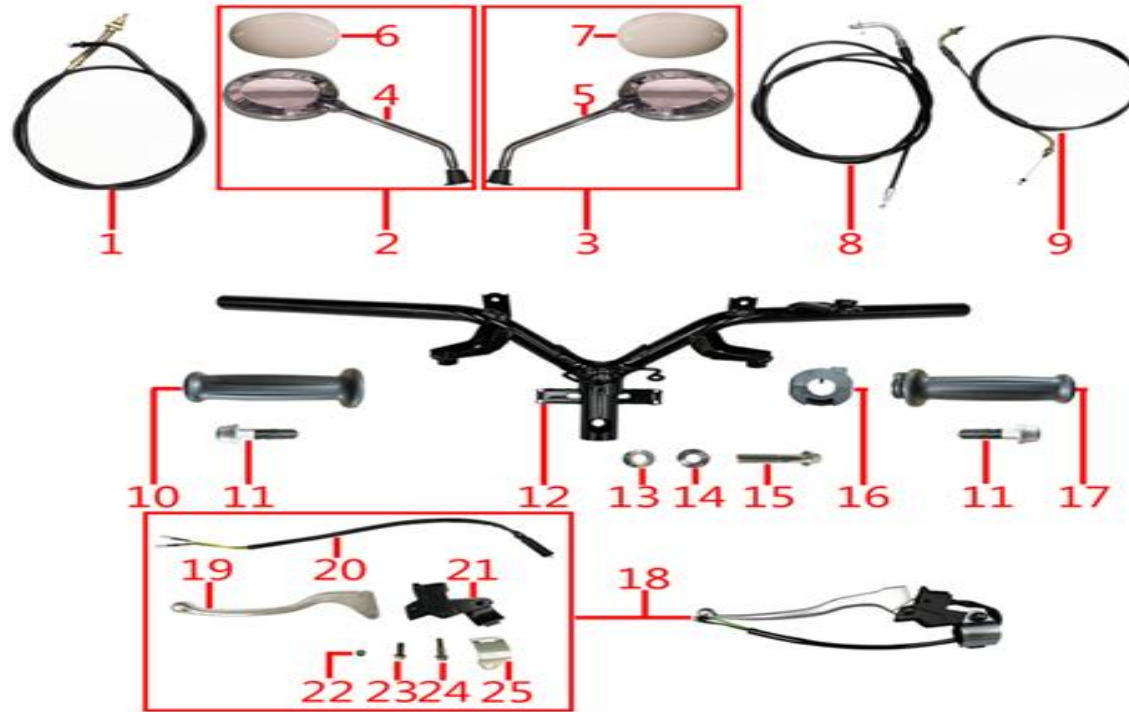

STT NO	หมายเลขอะไหล่	รายการอะไหล่		หน่วย U NIT	ราคา/หน่วย		ราคาอาจเปลี่ยนแปลง โดยไม่แจ้งให้ทราบ ล่วงหน้า
		ภาษาอังกฤษ	ภาษาไทย		NOVAT		
18	P021-09-3770-13770090330000	LEFT BRAKE HANDLE ASSY	ชุดมือคลัทช์	1	550.00		
19	P021-90-02-3770-507	LEFT BRAKE HANDLE	มือคลัทช์ซ้าย	1	180.00		
20	P021-90-02-3770-506	REAR BRAKE SWITCH LINE 320MM	สวิตช์ไฟเบรคหลัง	1	60.00		
21	P021-90-02-3770-505	LEFT BRAKE HANDLE HOLDER	ขวยึดมือคลัทช์	1	60.00		
22	P021-90-02-3770-501	NUT M5 ARMY GREEN	น๊อต 5 มม.	1	10.00		
23	P021-90-02-3770-502	HEXAGON FLANGE BOLT M6x16 ARMY GREEN	โบลท์ 6x16 มม.	1	10.00		
24	P021-90-02-3770-503	HEXAGON FLANGE STEP BOLT M5x26	โบลท์ 5x26 มม.	1	10.00		
25	P021-90-02-3770-504	FIXING PART BRAKE HANDLE HOLDER	ปะกับขวยึดมือคลัทช์	1	45.00		

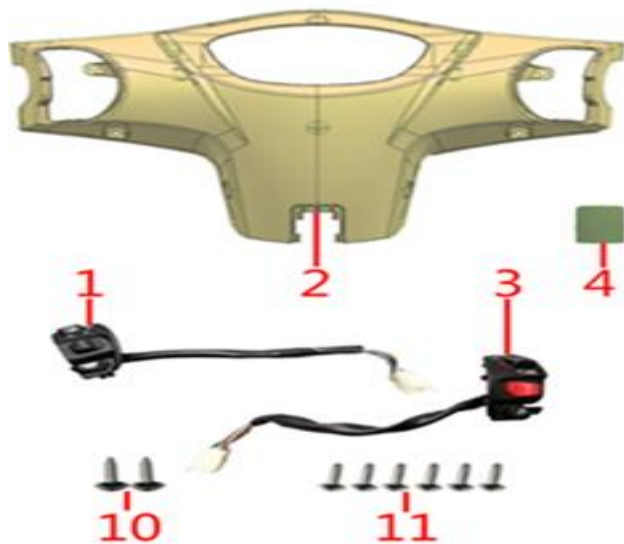

F-03 ชุด เรือนไมล์ SPEEDOMETER

STT NO	หมายเลขอะไหล่	รายการอะไหล่		หน่วย	ราคา/หน่วย	ราคาอาจเปลี่ยนแปลง โดยไม่แจ้งให้ทราบ ล่วงหน้า
		ภาษาอังกฤษ	ภาษาไทย			
1	P021-09-3710-13710090380000	LEFT COMBINATION SWITCH	ชุดสวิตช์แชนด์ ซ้าย	1	300.00	
2	P023-04-3910-13910061180019	SPEEDOMETER PANEL WHITE	ฝาครอบแชนด์ด้านหลัง สีขาว	1	1,050.00	
2	P023-04-3910-139100611800A5	SPEEDOMETER PANEL GREY	ฝาครอบแชนด์ด้านหลัง สีเทา	1	1,050.00	
2	P023-04-3910-139100611800A9	SPEEDOMETER PANEL OFF WHITE	ฝาครอบแชนด์ด้านหลัง สีเหลือง	1	1,050.00	
2	P023-04-3910-139100611800B5	SPEEDOMETER PANEL,BEIGE B5	ฝาครอบแชนด์ด้านหลัง สีเบจ	1	1,050.00	
2	P023-04-3910-13910061180081	SPEEDOMETER PANEL SHINY BLACK	ฝาครอบแชนด์ด้านหลัง สีดำ	1	1,050.00	
3	P021-09-3710-13710090300000	RIGHT COMBINATION SWITCH	ชุดสวิตช์แชนด์ ขวา	1	300.00	

F-03 ชุด เรือนไมล์ SPEEDOMETER

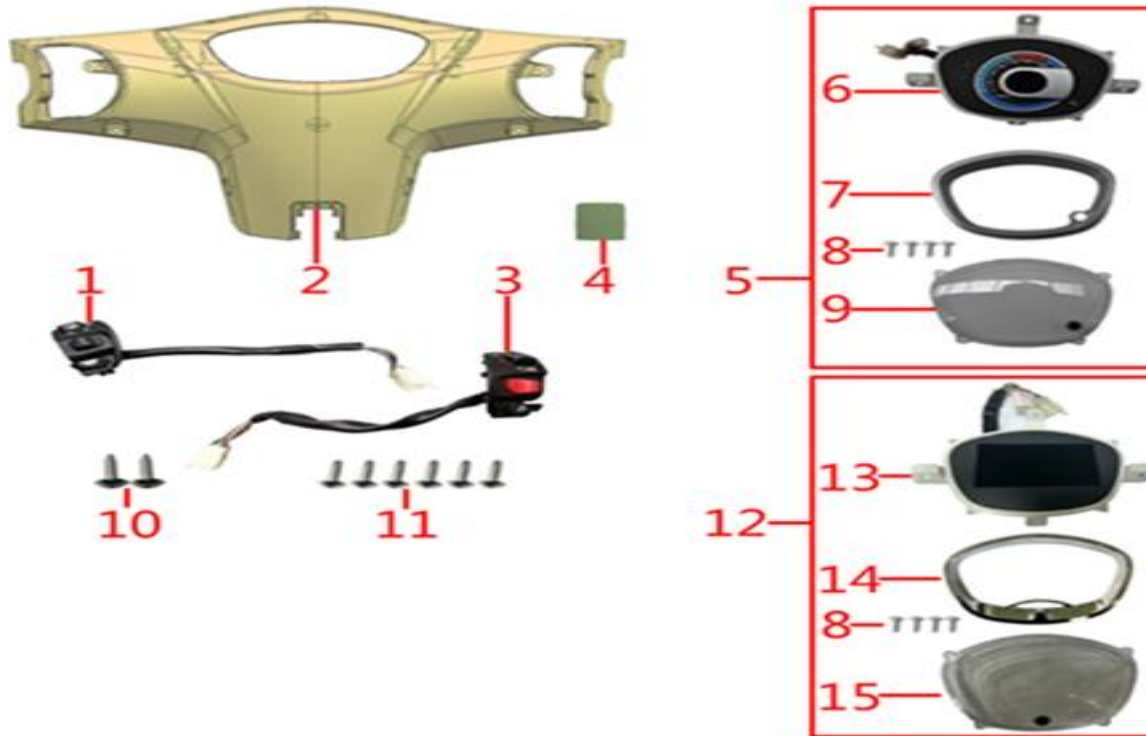

STT NO	หมายเลขอะไหล่	รายการอะไหล่		หน่วย	ราคา/หน่วย		ราคาอาจเปลี่ยนแปลง โดยไม่แจ้งให้ทราบ ล่วงหน้า
		ภาษาอังกฤษ	ภาษาไทย		U NIT	NOVAT	
4	P023-04-3910-13910042250019	SPEEDOMETER PANEL DECORATIVE PART WHITE	แผ่นปิด สีขาว	1	100.00		
4	P023-04-3910-139100422500A5	SPEEDOMETER PANEL DECORATIVE PART GREY	แผ่นปิด สีเทา	1	100.00		
4	P023-04-3910-139100422500A9	SPEEDOMETER PANEL DECORATIVE PART OFF WHITE	แผ่นปิด สีเหลือง	1	100.00		
4	P023-04-3910-139100422500B5	SPEEDOMETER PANEL DECORATIVE PART,BEIGE B5	แผ่นปิด สีเบจ	1	100.00		
4	P023-04-3910-13910042250081	SPEEDOMETER PANEL DECORATIVE PART SHINY BLACK	แผ่นปิด สีดำ	1	100.00		
5	P026-07-3910-63910070020200	SPEEDOMETER	ชุดเรือนไมล์	1	2,700.00		
10	P021-30-B008450004801621X	CROSS RECESSED PAN HEAD TAPPING SCREW ST4.8x16	สกรู 4.8x16 มม.	1	10.00		
11	P021-30-B008450004201221X	CROSS RECESSED PAN HEAD TAPPING SCREW ST4.2x12	สกรู 4.2x12 มม.	1	10.00		
12	P026-07-3910-63910070022700	SPEEDOMETER BODY	ชุดเรือนไมล์ VERSILIA MAX	1	3,200.00		VERSILIA MAX

F-04 ฝาครอบไฟหน้า HANDLE COVER

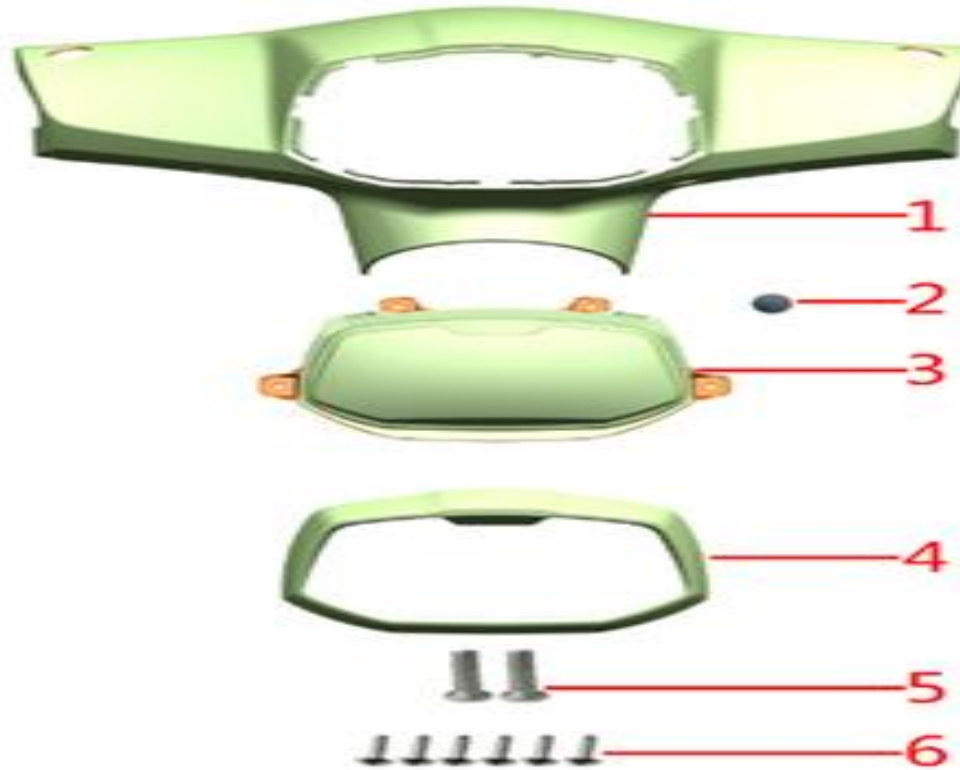

STT NO	หมายเลขอะไหล่	รายการอะไหล่		หน่วย	ราคา/หน่วย	ราคาอาจเปลี่ยนแปลง โดยไม่แจ้งให้ทราบ ล่วงหน้า
		ภาษาอังกฤษ	ภาษาไทย	U NIT	NOVAT	
1	P023-04-3910-13910041180101	HEAD COVER RED	ฝาครอบไฟหน้า สีแดง	1	995.00	
1	P023-04-3910-13910041180219	HEAD COVER WHITE +2#STICKER	ฝาครอบไฟหน้า สีขาว	1	995.00	
1	P023-04-3910-139100411803A5	HEAD COVER GREY+3 #STICKER	ฝาครอบไฟหน้า สีเทา	1	995.00	
1	P023-04-3910-139100411807A9	HEAD COVER OFF WHITE +7#STICKER	ฝาครอบไฟหน้า สีเหลือง	1	995.00	
1	P023-04-3910-139100411802B5	HEAD COVER ,BEIGE B5 +2#STICKER	ฝาครอบไฟหน้า สีเบจ	1	995.00	
1	P023-04-3910-13910041181081	HEAD COVER SHINY BLACK+10 #STICKER	ฝาครอบไฟหน้า สีดำ	1	995.00	
2	P021-13-3910-13910130400000	BOLT RUBBER PLUG	ยางปิด	1	15.00	
3	P021-10-3910-13910100151000	HEAD LAMP ASSY WITH ANTIFOGGANT	ชุดไฟหน้า	1	2,390.00	

F-05 ชุดฝาครอบใน TOOL BOX

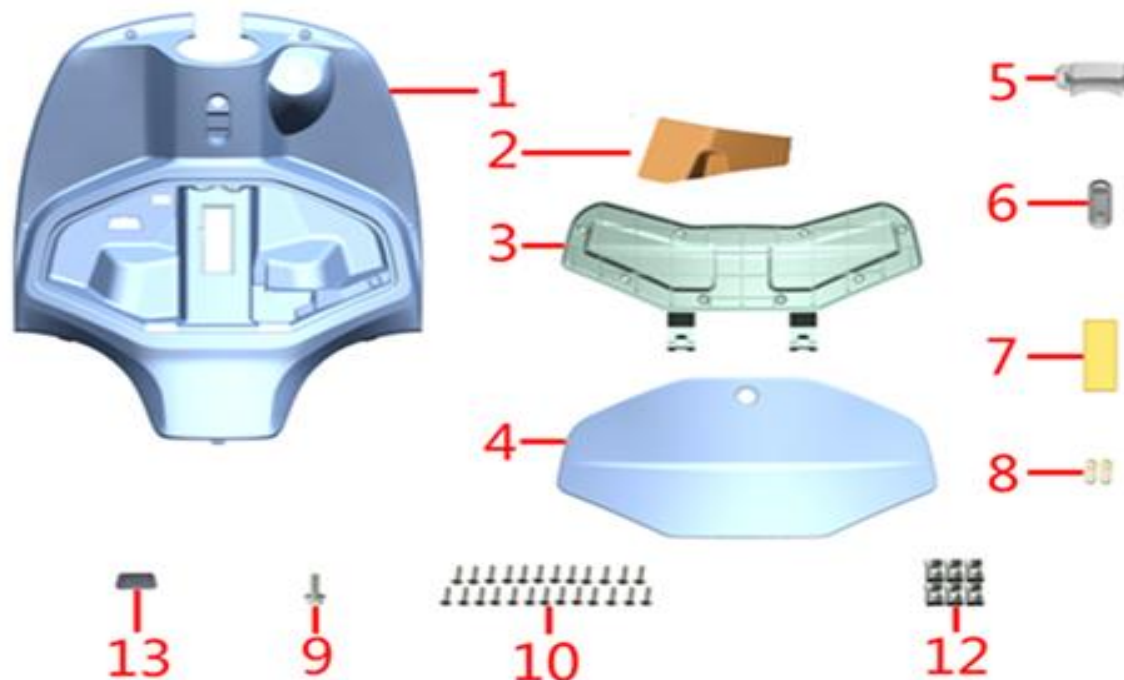

STT NO	หมายเลขอะไหล่	รายการอะไหล่		หน่วย	ราคา/หน่วย	ราคาอาจเปลี่ยนแปลง โดยไม่แจ้งให้ทราบ ล่วงหน้า
		ภาษาอังกฤษ	ภาษาไทย			
4	P023-04-3910-13910060360019	TOOL BOX COVER,WHITE	ฝาปิดในตัวนอก สีขาว	1	700.00	
4	P023-04-3910-139100603600A5	TOOL BOX COVER,GREY	ฝาปิดในตัวนอก สีเทา	1	700.00	
4	P023-04-3910-139100603600A9	TOOL BOX COVER OFF WHITE	ฝาปิดในตัวนอก สีเหลือง	1	700.00	
4	P023-04-3910-139100603600B5	TOOL BOX COVER,BEIGE B5	ฝาปิดในตัวนอก สีเบจ	1	700.00	
4	P023-04-3910-13910060360081	TOOL BOX COVER SHINY BLACK	ฝาปิดในตัวนอก สีดำ	1	700.00	
5	P023-04-3910-13910040430019	TOOL BOX CONNECTION BOARD WHITE	จอยยึด สีขาว	1	100.00	
5	P023-04-3910-139100404300A5	TOOL BOX CONNECTION BOARD GREY	จอยยึด สีเทา	1	100.00	
5	P023-04-3910-139100404300A9	TOOL BOX CONNECTION BOARD OFF WHITE	จอยยึด สีเหลือง	1	100.00	
5	P023-04-3910-139100404300B5	TOOL BOX CONNECTION BOARD,BEIGE B5	จอยยึด สีเบจ	1	100.00	
5	P023-04-3910-13910040430081	TOOL BOX CONNECTION BOARD SHINY BLACK	จอยยึด สีดำ	1	100.00	
6	P021-06-3910-13910060011000	HELMET HOOK ALUMINUM	ตะขอเกี่ยว	1	130.00	

F-06

ฝาด้านข้าง

PROTECTIVE STRIP

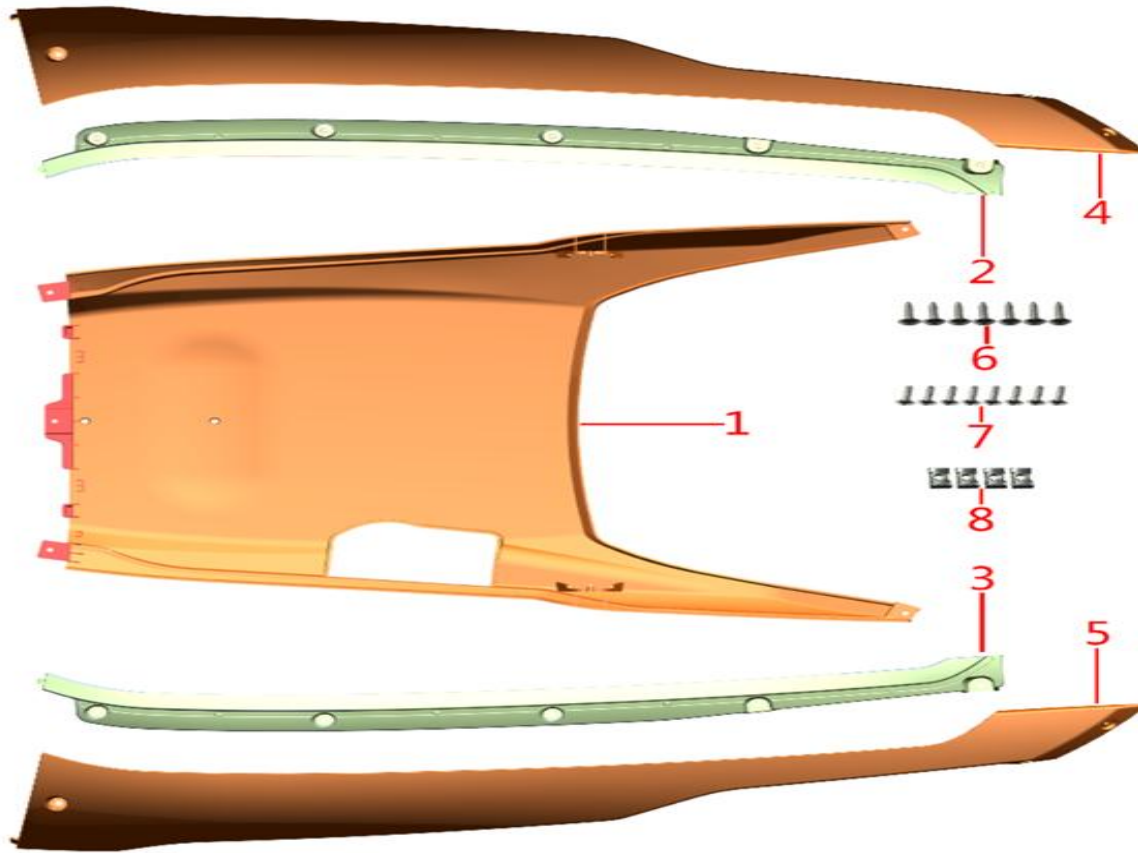

STT NO	หมายเลขอะไหล่	รายการอะไหล่		หน่วย U NIT	ราคา/หน่วย		ราคาอาจเปลี่ยนแปลง โดยไม่แจ้งให้ทราบ ล่วงหน้า
		ภาษาอังกฤษ	ภาษาไทย		NOVAT		
5	P023-04-3910-13910042100001	LEFT PROTECTIVE STRIP RED	การ์ดด้านข้าง ซ้าย สีแดง	1	545.00		
5	P023-04-3910-13910042100019	LEFT PROTECTIVE STRIP WHITE	การ์ดด้านข้าง ซ้าย สีขาว	1	545.00		
5	P023-04-3910-139100421000A5	LEFT PROTECTIVE STRIP GREY	การ์ดด้านข้าง ซ้าย สีเทา	1	545.00		
5	P023-04-3910-139100421000A9	LEFT PROTECTIVE STRIP OFF WHITE	การ์ดด้านข้าง ซ้าย สีเหลือง	1	545.00		
5	P023-04-3910-139100421000B5	LEFT PROTECTIVE STRIP,BEIGE B5	การ์ดด้านข้าง ซ้าย สีเบจ	1	545.00		
5	P023-04-3910-13910042100081	LEFT PROTECTIVE STRIP SHNY BLACK	การ์ดด้านข้าง ซ้าย สีดำ	1	545.00		
6	P021-30-B008450004801621X	CROSS RECESSED PAN HEAD TAPPING SCREW ST4.8x16	สกรู 4.8X16 มม.	1	10.00		
7	P021-30-B008450004201221X	CROSS RECESSED PAN HEAD TAPPING SCREW ST4.2x12	สกรู 4.2X16 มม.	1	10.00		
8	P021-30-91205-1042-017B1X	SELF TAPPING CLIP ST4.2-17x11	คลิป 4.2-17X11 มม.	1	10.00		

F-07 ฝาครอบตัวถัง SIDE COVER

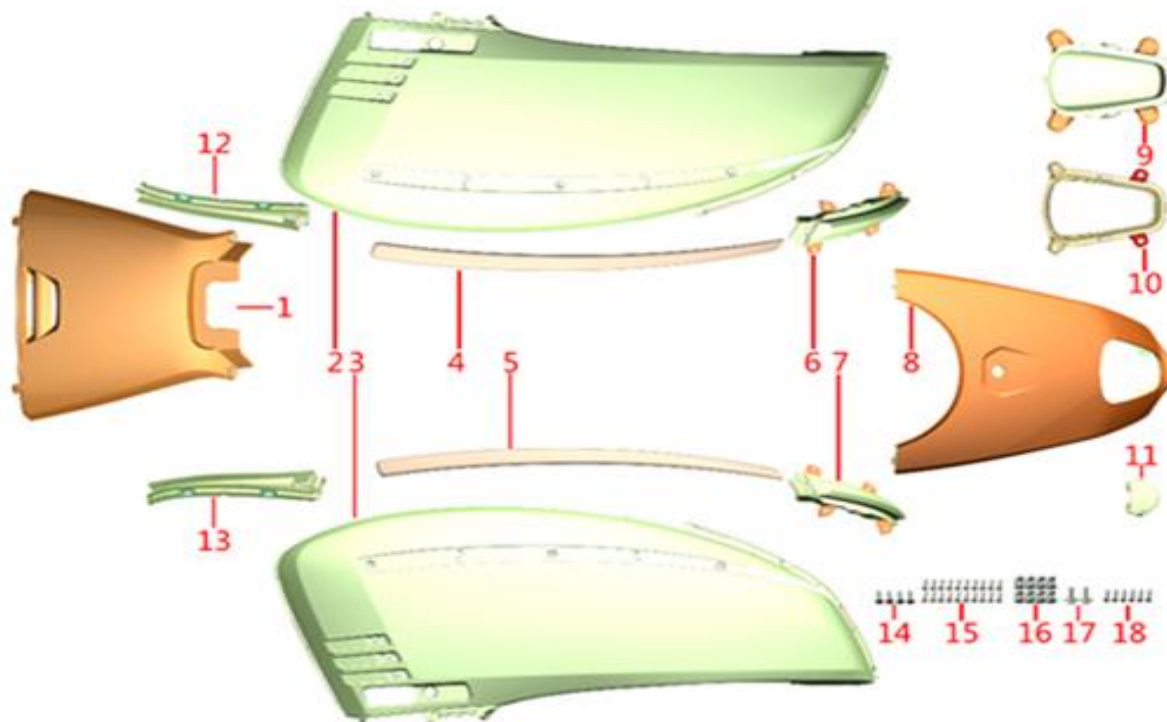

STT NO	หมายเลขอะไหล่	รายการอะไหล่		หน่วย U NIT	ราคา/หน่วย NOVAT	ราคาอาจเปลี่ยนแปลง โดยไม่แจ้งให้ทราบ ล่วงหน้า
		ภาษาอังกฤษ	ภาษาไทย			
1	P023-04-3910-13910061390019	LUGGAGE BOX FRONT COVER WHITE	ฝาครอบหน้า ชั้นใน สีขาว	1	790.00	
1	P023-04-3910-139100613900A5	LUGGAGE BOX FRONT COVER GREY	ฝาครอบหน้า ชั้นใน สีเทา	1	790.00	
1	P023-04-3910-139100613900A9	LUGGAGE BOX FRONT COVER OFF WHITE	ฝาครอบหน้า ชั้นใน สีเหลือง	1	790.00	
1	P023-04-3910-139100613900B5	LUGGAGE BOX FRONT COVER, BEIGE B5	ฝาครอบหน้า ชั้นใน สีเบจ	1	790.00	
1	P023-04-3910-13910061390081	LUGGAGE BOX FRONT COVER SHINY BLACK	ฝาครอบหน้า ชั้นใน สีดำ	1	790.00	
2	P023-04-3910-13910041630101	RIGHT DECORATIVE BOARD RED +1#STICKER	ฝาครอบตัวถัง ขวา สีแดง	1	2,200.00	
2	P023-04-3910-13910041630219	RIGHT DECORATIVE BOARD WHITE +2#STICKER	ฝาครอบตัวถัง ขวา สีขาว	1	2,200.00	
2	P023-04-3910-139100416303A5	RIGHT DECORATIVE BOARD GREY +3#STICKER	ฝาครอบตัวถัง ขวา สีเทา	1	2,200.00	
2	P023-04-3910-139100416307A9	RIGHT DECORATIVE BOARD OFF WHITE +7#STICKER	ฝาครอบตัวถัง ขวา สีเหลือง	1	2,200.00	
2	P023-04-3910-139100416302B5	RIGHT DECORATIVE BOARD, BEIGE B5 +2#STICKER	ฝาครอบตัวถัง ขวา สีเบจ	1	2,200.00	
2	P023-04-3910-13910041631081	RIGHT DECORATIVE BOARD SHINY BLACK +10#STICKER	ฝาครอบตัวถัง ขวา สีดำ	1	2,200.00	

F-07 ฝาครอบตัวถัง SIDE COVER

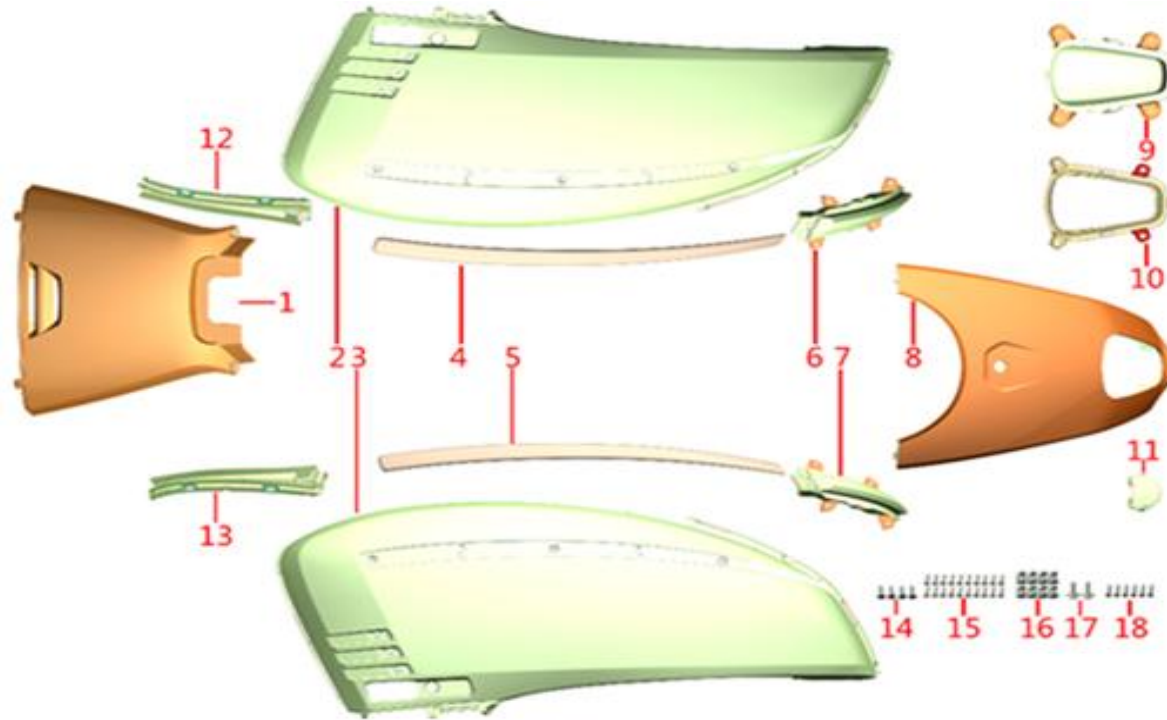

STT NO	หมายเลขอะไหล่	รายการอะไหล่		หน่วย U NIT	ราคา/หน่วย		ราคาอาจเปลี่ยนแปลง โดยไม่แจ้งให้ทราบ ล่วงหน้า
		ภาษาอังกฤษ	ภาษาไทย		NOVAT		
3	P023-04-3910-13910042270101	LEFT DECORATIVE BOARD RED +1#STICKER	ฝาครอบตัวถัง ซ้าย สีแดง	1	2,200.00		
3	P023-04-3910-13910042270219	LEFT DECORATIVE BOARD WHITE +2#STICKER	ฝาครอบตัวถัง ซ้าย สีขาว	1	2,200.00		
3	P023-04-3910-139100422703A5	LEFT DECORATIVE BOARD GREY +3#STICKER	ฝาครอบตัวถัง ซ้าย สีเทา	1	2,200.00		
3	P023-04-3910-139100422707A9	LEFT DECORATIVE BOARD OFF WHITE +7#STICKER	ฝาครอบตัวถัง ซ้าย สีเหลือง	1	2,200.00		
3	P023-04-3910-139100422702B5	LEFT DECORATIVE BOARD,BEIGE B5 +2#STICKER	ฝาครอบตัวถัง ซ้าย สีเบจ	1	2,200.00		
3	P023-04-3910-13910042271081	LEFT DECORATIVE BOARD SHINY BLACK +10#STICKER	ฝาครอบตัวถัง ซ้าย สีดำ	1	2,200.00		
4	P023-04-3910-13910041720081	RIGHT DECORATIVE BOARD DECORATIVE PART GLOSSY BLACK	ฝาครอบเล็กขวา ขาว สีดำ	1	435.00		
4	P021-04-3910-13910041721000	RIGHT DECORATIVE BOARD DECORATIVE PART MATTE CHROME	ฝาครอบเล็กขวา ขาว โครเมียม	1	865.00		
4	P023-04-3910-139100417200B1	RIGHT DECORATIVE BOARD DECORATIVE PART GOLD	ฝาครอบเล็กขวา ขาว สี ทอง	1	435.00		

F-07 ฝาครอบตัวถัง SIDE COVER

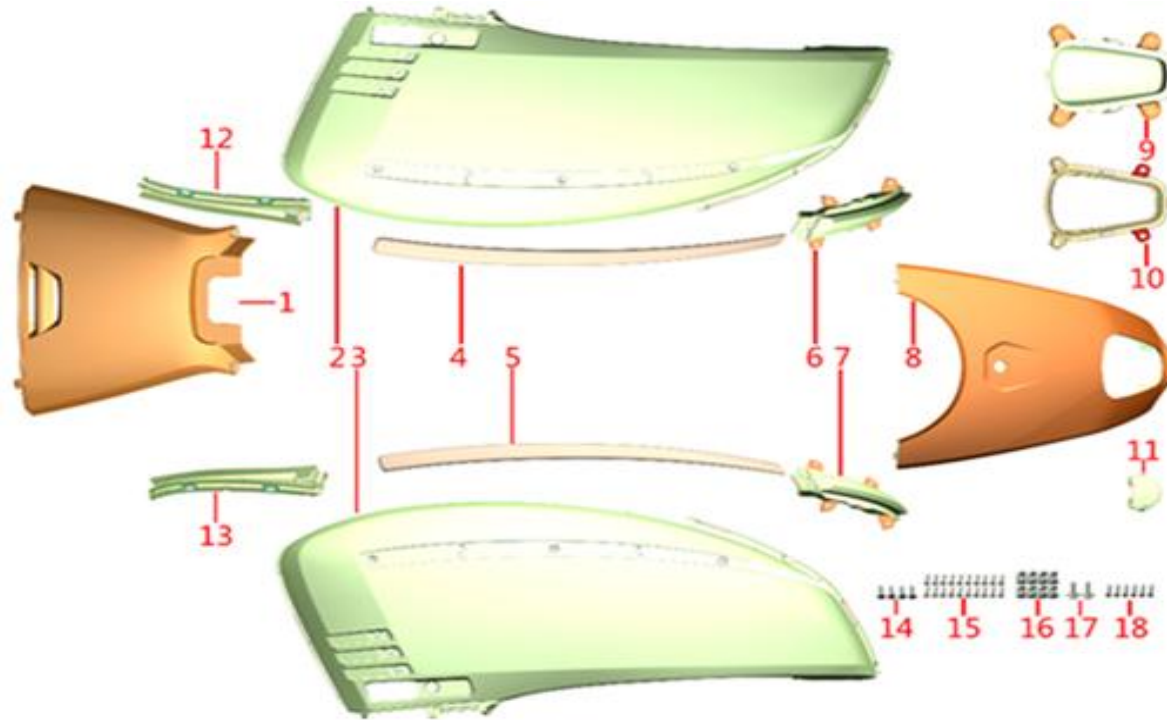

STT NO	หมายเลขอะไหล่	รายการอะไหล่		หน่วย U NIT	ราคา/หน่วย NOVAT	ราคาอาจเปลี่ยนแปลง โดยไม่แจ้งให้ทราบ ล่วงหน้า
		ภาษาอังกฤษ	ภาษาไทย			
5	P023-04-3910-13910042360081	LEFT DECORATIVE BOARD DECORATIVE PART GLOSSY BLACK	ฝาครอบเล็กยาว ช้าย สีดำ	1	435.00	
5	P021-04-3910-13910042361000	LEFT DECORATIVE BOARD DECORATIVE PART MATTE CHROME	ฝาครอบเล็กยาว ช้าย โครเมี่ยม	1	865.00	
5	P023-04-3910-139100423600B1	LEFT DECORATIVE BOARD DECORATIVE PART GOLD	ฝาครอบเล็กยาว ช้าย สีทอง	1	435.00	
6	P021-10-3910-13910100070000	REAR RIGHT TURN LIGHT	ชุดไฟเลี้ยวหลัง ขวา	1	620.00	
7	P021-10-3910-13910100110000	REAR LEFT TURN LIGHT	ชุดไฟเลี้ยวหลัง ซ้าย	1	620.00	
8	P023-04-3910-13910042990119	REAR DECORATIVE BOARD RED +1#STICKER	แผ่นปิดท้าย สีแดง	1	820.00	
8	P023-04-3910-13910042990219	REAR DECORATIVE BOARD WHITE +2#STICKER	แผ่นปิดท้าย สีขาว	1	820.00	
8	P023-04-3910-139100429903A5	REAR DECORATIVE BOARD GREY +3#STICKER	แผ่นปิดท้าย สีเทา	1	820.00	
8	P023-04-3910-139100429907A9	REAR DECORATIVE BOARD OFF WHITE +7#STICKER	แผ่นปิดท้าย สีเหลือง	1	820.00	
8	P023-04-3910-139100429902B5	REAR DECORATIVE BOARD OFF WHITE +2#STICKER	แผ่นปิดท้าย สีเบจ	1	820.00	
8	P023-04-3910-13910042991081	REAR DECORATIVE BOARD SHINY BLACK+10#STICKER	แผ่นปิดท้าย สีดำ	1	820.00	

F-07 ฝาครอบตัวถัง SIDE COVER

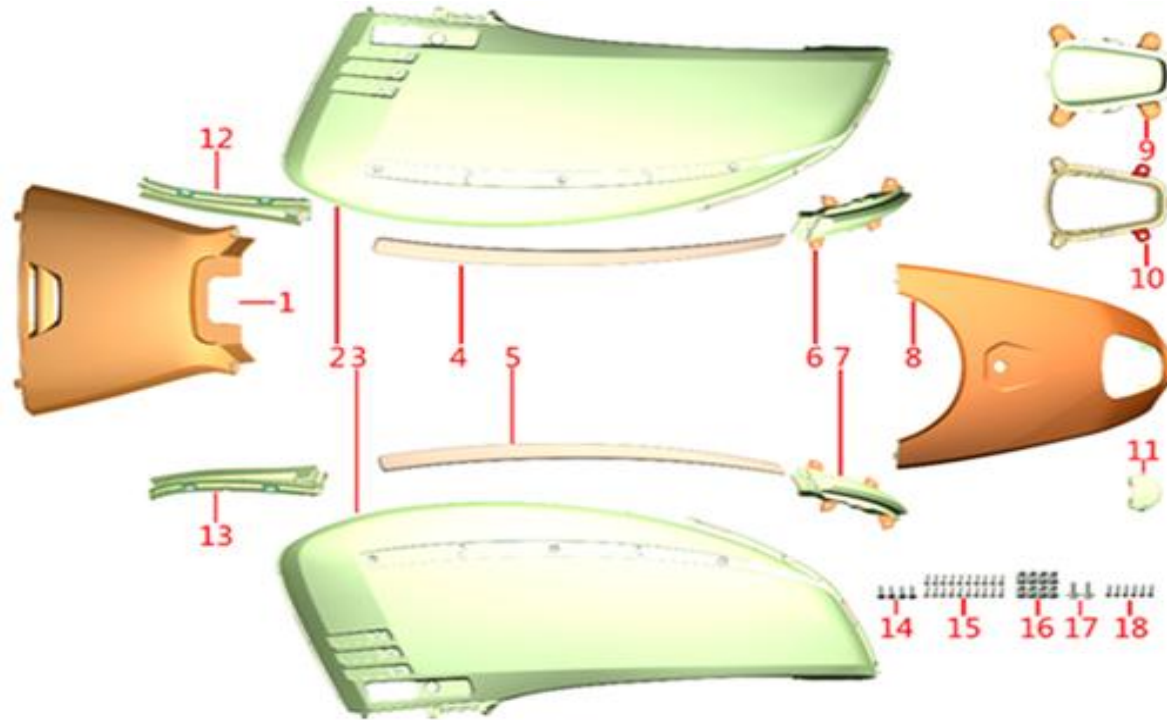

STT NO	หมายเลขอะไหล่	รายการอะไหล่		หน่วย U NIT	ราคา/หน่วย NOVAT	ราคาอาจเปลี่ยนแปลง โดยไม่แจ้งให้ทราบ ล่วงหน้า
		ภาษาอังกฤษ	ภาษาไทย			
9	P021-10-3910-13910100040000	TAIL LIGHT ASSY	ชุดไฟท้าย	1	2,045.00	
10	P023-04-3910-13910041280081	DECORATIVE PART AROUND TAIL LIGHT GLOSSY BLACK	กรอบไฟท้าย สีดำ	1	150.00	
10	P021-04-3910-13910041281000	DECORATIVE PART AROUND TAIL LIGHT MATTE CHROME	กรอบไฟท้าย โครเมียม	1	400.00	
10	P023-04-3910-139100412800B1	DECORATIVE PART AROUND TAIL LIGHT GOLD	กรอบไฟท้าย สีทอง	1	150.00	
11	P021-10-3910-13910100220000	LICENSE LIGHT	ไฟสองท้าย	1	395.00	
12	P023-04-3910-13910041680019	RIGHT DECORATIVE BOARD UPPER DECORATIVE PARTS V	แผ่นครอบเล็กด้านข้าง ขาว สีขาว	1	350.00	
12	PO23-04-3910-139100416800A5	RIGHT DECORATIVE BOARD UPPER DECORATIVE PARTS,GREY	แผ่นครอบเล็กด้านข้าง ขาว สีเทา	1	350.00	
12	P023-04-3910-139100416800A9	RIGHT DECORATIVE BOARD UPPER DECORATIVE PARTS OFF WHITE	แผ่นครอบเล็กด้านข้าง ขาว สีเหลือง	1	350.00	
12	P023-04-3910-139100416800B5	RIGHT DECORATIVE BOARD UPPER DECORATIVE PARTS,BEIGE B5	แผ่นครอบเล็กด้านข้าง ขาว สีเบจ	1	350.00	
12	P023-04-3910-13910041680081	RIGHT DECORATIVE BOARD UPPER DECORATIVE PARTS SHINY BLACK	แผ่นครอบเล็กด้านข้าง ขาว สีดำ	1	350.00	

F-07 ฝาครอบตัวถัง SIDE COVER

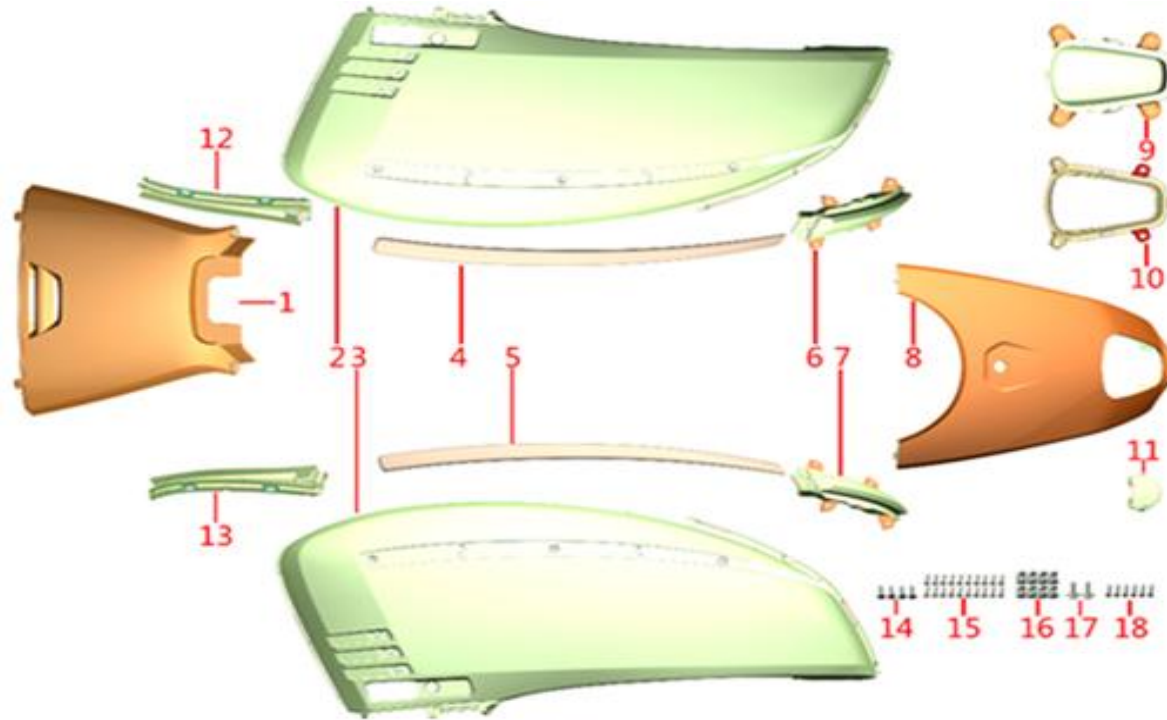

STT NO	หมายเลขอะไหล่	รายการอะไหล่		หน่วย U NIT	ราคา/หน่วย NOVAT	ราคาอาจเปลี่ยนแปลง โดยไม่แจ้งให้ทราบ ล่วงหน้า
		ภาษาอังกฤษ	ภาษาไทย			
13	P023-04-3910-13910042320019	LEFT DECORATIVE BOARD UPPER DECORATIVE PARTS WHITE	แผ่นครอบเล็กด้านข้าง ซ้าย สีขาว	1	350.00	
13	P023-04-3910-139100423200A5	LEFT DECORATIVE BOARD UPPER DECORATIVE PARTS GREY	แผ่นครอบเล็กด้านข้าง ซ้าย สีเทา	1	350.00	
13	P023-04-3910-139100423200A9	LEFT DECORATIVE BOARD UPPER DECORATIVE PARTS OFF WHITE	แผ่นครอบเล็กด้านข้าง ซ้าย สีเหลือง	1	350.00	
13	P023-04-3910-139100423200B5	LEFT DECORATIVE BOARD UPPER DECORATIVE PARTS,BEIGE B5	แผ่นครอบเล็กด้านข้าง ซ้าย สีเบจ	1	350.00	
13	P023-04-3910-13910042320081	LEFT DECORATIVE BOARD UPPER DECORATIVE PARTS SHINY BLACK	แผ่นครอบเล็กด้านข้าง ซ้าย สีดำ	1	350.00	
14	P021-30-B008450004801621X	CROSS RECESSED PAN HEAD TAPPING SCREW ST4.8x16	สกรู 4.8X16 มม.	1	10.00	
15	P021-30-B008450004201221X	CROSS RECESSED PAN HEAD TAPPING SCREW ST4.2x12	สกรู 4.2X12 มม.	1	10.00	
16	P021-30-91205-1042-017B1X	SELF TAPPING CLIP ST4.2-17x11	คลิ๊ป 4.2-17X11 มม.	1	10.00	
17	P021-30-B090741406001671X	HEXAGON BOLT WITH PLAIN WASHER M6x16	โบลท์ 6x16 มม.	1	10.00	
18	P021-30-B008450004201621X	CROSS PAN HEAD SELF-TAPPING ST4.2*16 SCREW	สกรู 4.2X16 มม.	1	10.00	

F-08 ฝาครอบด้านหลัง REAR FENDER

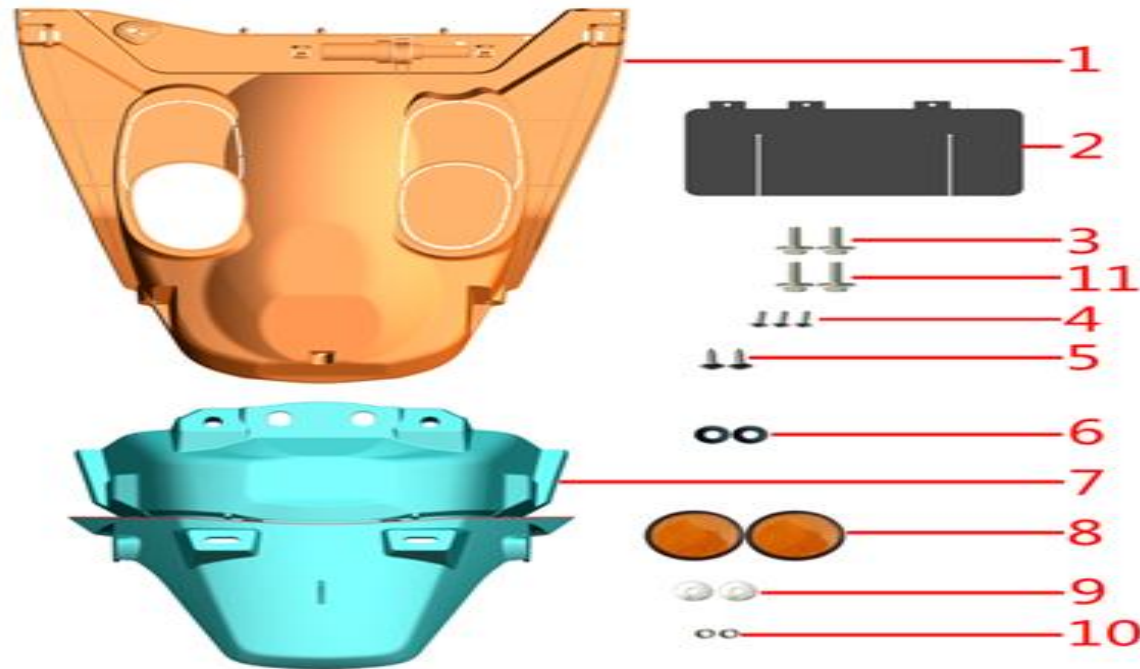

STT NO	หมายเลขอะไหล่	รายการอะไหล่		หน่วย U NIT	ราคา/หน่วย NOVAT	ราคาอาจเปลี่ยนแปลง โดยไม่แจ้งให้ทราบ ล่วงหน้า
		ภาษาอังกฤษ	ภาษาไทย			
1	P021-06-3910-13910060710000	REAR FENER FRONT PART BLACK	บังโคลนหลังตัวใน	1	290.00	
2	P021-13-3770-13770130240000	REAR WARTERPROOF COVER	ยางกันตืด	1	80.00	
3	P021-30-B090741406001671X	HEXAGON BOLT WITH PLAIN WASHER M6x16	โบลท์ 6x16 มม.	1	10.00	
4	P021-30-B008450004201221X	CROSS RECESSED PAN HEAD TAPPING SCREW ST4.2x12	คลี็บ 4.2-17X11 มม.	1	10.00	
5	P021-30-B008450004801621X	CROSS RECESSED PAN HEAD TAPPING SCREW ST4.8x16	สกรู 4.8X16 มม.	1	10.00	
6	P021-13-0000-10000130210003	RUBBER MAT ROUNDED 23x21x10x8.5MM	บุขยางรอง 23x21x10x8.5 มม.	1	10.00	
7	P021-06-3910-13910060690000	REAR FENDER REAR PART	บังโคลนหลัง	1	320.00	
8	P021-10-0000-10000100010020	SIDE REFLECTOR	แผ่นสะท้อนแสง	1	60.00	
9	P021-30-B0009601060000K1X	FLAT WASHER φ6x18	แหวนรอง 6x18 มม.	1	10.00	
10	P021-30-B061770106000061X	HEXAGON FLANGE NUT M6	น็อต 6 มม.	1	10.00	
11	P021-30-B090741406002071X	HEXAGON BOLT WITH FLAT WASHER M6*20	โบลท์ 6x20 มม.	1	10.00	

F-09

ชุด วงล้อหลัง

COMPLETE & REAR WHEEL



STT NO	หมายเลขอะไหล่	รายการอะไหล่		หน่วย U NIT	ราคา/หน่วย NOVAT	ราคาอาจเปลี่ยนแปลง โดยไม่แจ้งให้ทราบ ล่วงหน้า
		ภาษาอังกฤษ	ภาษาไทย			
1	P021-18-3770-13770180020100	REAR WHEEL MT2.75x12 BLACK	วงล้อหลังสีดำ	1	2,900.00	
1	P021-18-3770-13770180020500	REAR WHEEL IN COPPER WITH CNC	วงล้อหลังสีทอง	1	2,900.00	VERSILIA MAX
3	P021-19-0000-10100190051000	TUBELESS TYRE 120/70/12	ยางนอกหลัง veerupper 120/70/12	1	1,100.00	
4	P021-19-0000-10100190051000	REAR BRAKE SHOE	ผ้าเบรคหลัง	1	250.00	
5	P021-18-0000-10010180060000	INFLATION VALVE CAP	ฝาปิดจ๊อบลม	1	20.00	
6	P021-18-0000-10010180052000	INFLATION VALVE	จ๊อบลม	1	50.00	
7	P021-11-3910-13910110011000	REAR SHOCK ABSORBER	ชุดโช้คอัพหลัง	1	1,200.00	
8	P021-11-0000-10010110060506	HEXAGON BOLT M8x32	โบลท์ 8x32 มม.	1	10.00	
9	P021-30-B057890A10004071X	HEXAGON FLANGE BOLT M10x40	โบลท์ 10x40 มม.	1	10.00	
10	P021-06-3770-13770060751000	REAR FENDER WITHOUT BRACKET	บังโคลนหลังตัวใน	1	150.00	
11	P021-30-72714-1160-00001X	HEXAGON LOCKNUT M16	น๊อต 16 มม.	1	10.00	
12	P021-14-0000-10000140100504	RESET SPRING REAR BRAKE ARM	สปริงเบรคหลัง	1	20.00	
13	P021-13-0000-10010130280000	ANTI-DUST COVER REAR BRAKE ARM	จุกยางกันฝุ่น	1	25.00	
14	P021-13-3910-13910170030000	INTAKE TUBE ENGINE SIDE COVER	ชุดท่อয়งครอบไอดีด้านข้าง	1	200.00	

F-10 ชุดเบาะนั่ง SEATASSY



STT NO	หมายเลขอะไหล่	รายการอะไหล่		หน่วย U NIT	ราคา/หน่วย NOVAT	ราคาอาจเปลี่ยนแปลง โดยไม่แจ้งให้ทราบ ล่วงหน้า
		ภาษาอังกฤษ	ภาษาไทย			
1	P021-01-3770-13770011520501	SADDLE FIXING PLATE	เหล็กยึดหัวเบาะ	1	45.00	
2	P021-15-3910-13910150030013	TWO-PIECE SADDLE OFF WHITE	เบาะนั่ง สีขาว	1	2,200.00	
2	P021-15-3910-13910150030014	TWO-PIECE SADDLE BLACK	เบาะนั่ง สีดำ	1	2,200.00	
2	P021-15-3910-13910150030015	TWO-PIECE SADDLE CLARET-RED	เบาะนั่ง สีแดง	1	2,200.00	
2	P021-15-3910-13910150030024	TWO-PIECE SADDLE BLACK(MATCH OFF WHITE SCOOTER)	เบาะนั่ง สีเหลือง	1	2,200.00	
2	P021-15-3910-13910150030029	TWO-PIECE SADDLE,BROWN	เบาะนั่ง สีน้ำตาล	1	2,200.00	
3	P021-13-3770-13770130810000	LUGGAGE BOX SEALING STRIP 1175MM	ยางรองขอบ	1	180.00	
4	P021-06-3770-13770061380000	LUGGAGE BOX INNER CAP	ฝาปิดกล่อง	1	130.00	

F-11

ชุด แผ่นวางเท้า

FOOTREST

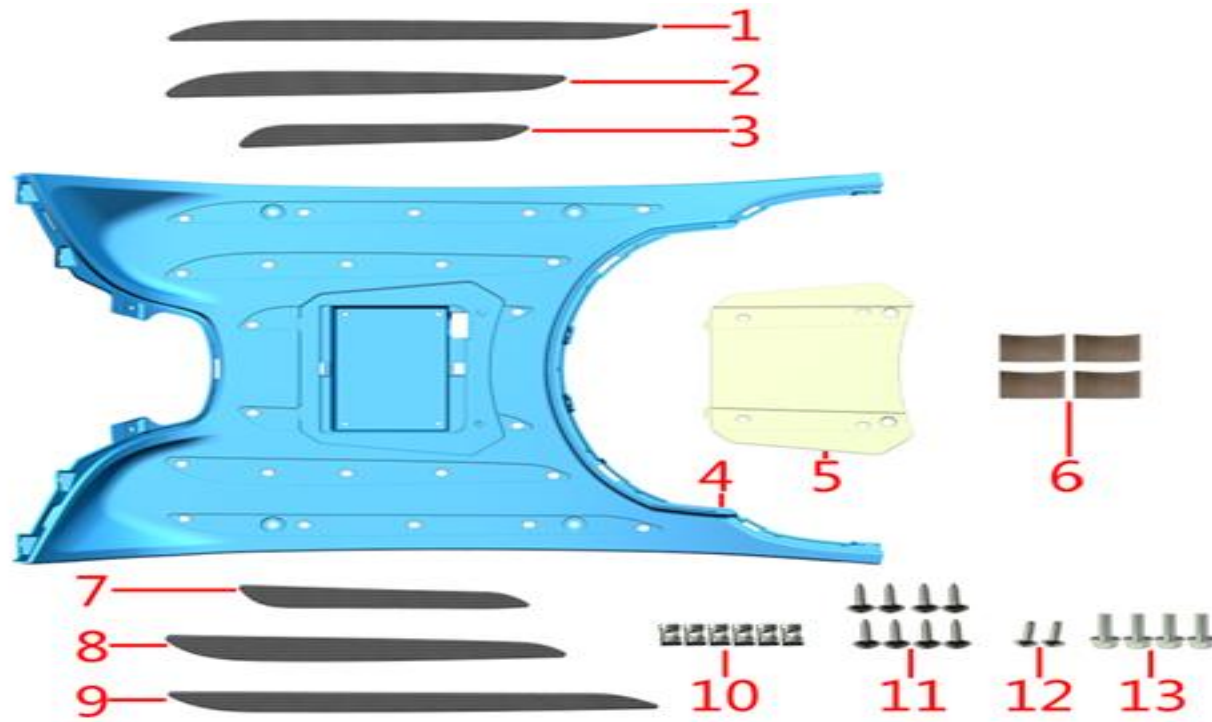

STT NO	หมายเลขอะไหล่	รายการอะไหล่		หน่วย	ราคา/หน่วย	ราคาอาจเปลี่ยนแปลง โดยไม่แจ้งให้ทราบ ล่วงหน้า
		ภาษาอังกฤษ	ภาษาไทย			
1	P021-13-3910-13910040310000	FOOTREST RUBBER STRIP-R3 BLACK	แผ่นยางวางเท้าชิ้นยาว R3 สีดำ	1	100.00	
2	P021-13-3910-13910040300000	FOOTREST RUBBER STRIP-R2 BLACK	แผ่นยางวางเท้าชิ้นกลาง R2 สีดำ	1	100.00	
3	P021-13-3910-13910040290000	FOOTREST RUBBER STRIP-R1 BLACK	แผ่นยางวางเท้าชิ้นสั้น R1 สีดำ	1	95.00	
4	P023-04-3910-13910060960019	FOOTREST WHITE	แผ่นวางเท้า สีขาว	1	2,270.00	
4	P023-04-3910-13910060960034	FOOTREST,FOOTREST,GLOSSY BLACK	แผ่นวางเท้า สีดำเงา	1	2,270.00	
4	P023-04-3910-139100609600A9	FOOTREST OFF WHITE	แผ่นวางเท้า สีเหลือง	1	2,270.00	
5	P023-04-3910-13910060190019	BATTER BOX COVER WHITE	กล่องแบตเตอรี่ สีขาว	1	295.00	
5	P023-04-3910-13910060190034	BATTER BOX COVER,GLOSSY BLACK	กล่องแบตเตอรี่ สีดำ	1	295.00	
5	P023-04-3910-139100601900A9	BATTER BOX COVER OFF WHITE	กล่องแบตเตอรี่ สีเหลือง	1	295.00	

F-11

ชุด แผ่นวางเท้า

FOOTREST

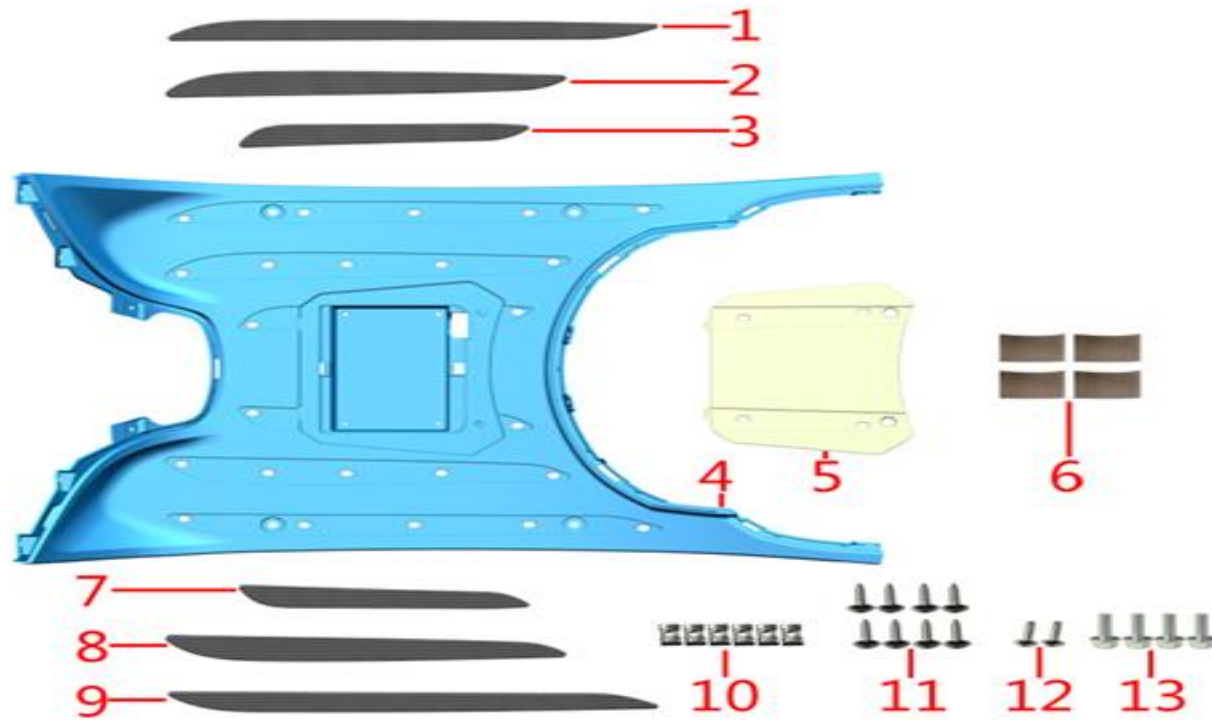

STT NO	หมายเลขอะไหล่	รายการอะไหล่		หน่วย	ราคา/หน่วย	ราคาอาจเปลี่ยนแปลง โดยไม่แจ้งให้ทราบ ล่วงหน้า
		ภาษาอังกฤษ	ภาษาไทย	U NIT	NOVAT	
6	P021-13-0000-13770130520000	CRASH PAD BATTERY	ยางรองแบตเตอรี่	1	25.00	
7	P021-13-3910-13910040320000	FOOTREST RUBBER STRIP-L1 BLACK	แผ่นยางวางเท้าชั้นสั้น L1 สีดำ	1	95.00	
8	P021-13-3910-13910040330000	FOOTREST RUBBER STRIP-L2 BLACK	แผ่นยางวางเท้าชั้นกลาง L2 สีดำ	1	100.00	
9	P021-13-3910-13910040340000	FOOTREST RUBBER STRIP-L3 BLACK	แผ่นยางวางเท้าชั้นยาว L3 สีดำ	1	100.00	
10	P021-30-91205-1042-017B1X	SELF TAPPING CLIP ST4.2-17x11	คลิป 4.2-17X11 มม.	1	10.00	
11	P021-30-B008450004801621X	CROSS RECESSED PAN HEAD TAPPING SCREW ST4.8x16	สกรู 4.8X16 มม.	1	10.00	
12	P021-30-B008450004201221X	CROSS RECESSED PAN HEAD TAPPING SCREW ST4.2x12	สกรู 4.2X12 มม.	1	10.00	
13	P021-30-B057890006001671X	HEXAGON FLANGE BOLT M6x16	โบลท์ 6x16 มม.	1	10.00	

F-12

ชุดใช้ค้ำหน้า & แผงคอล่าง FRONT FORK

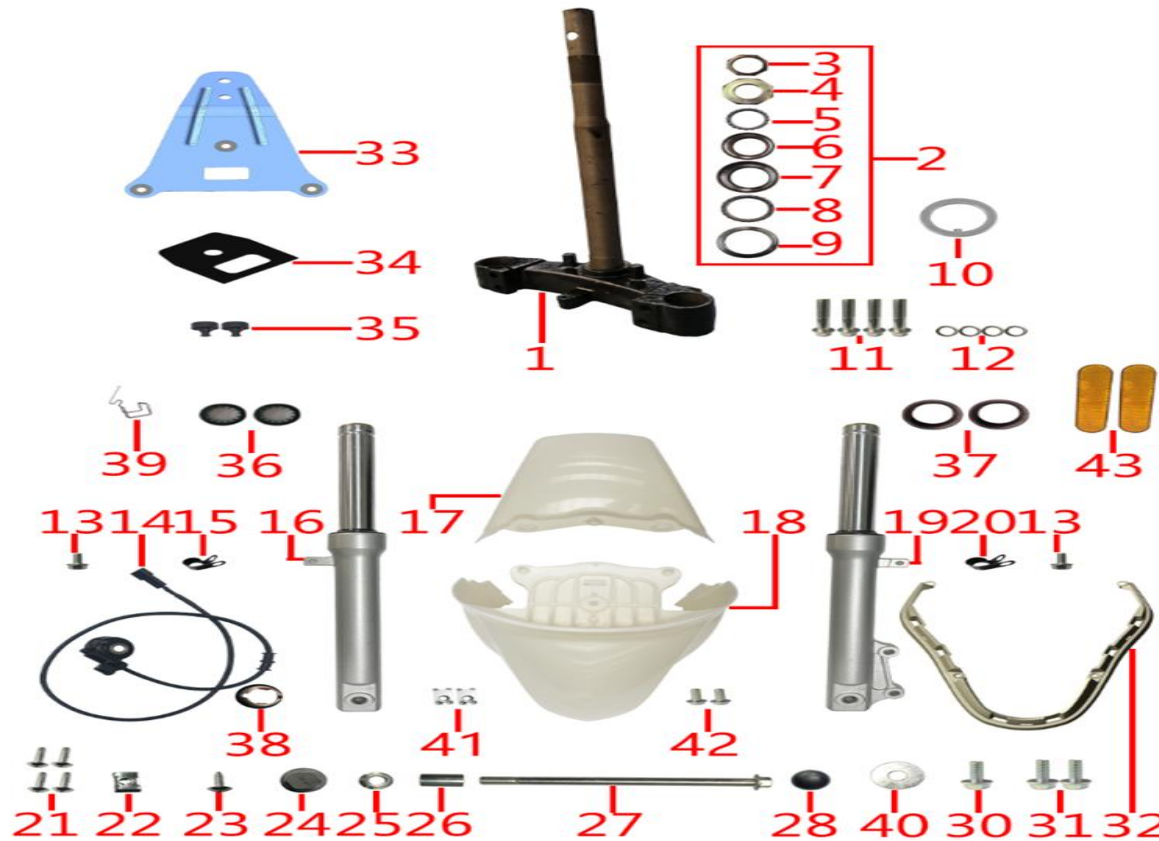

STT NO	หมายเลขอะไหล่	รายการอะไหล่		หน่วย	ราคา/หน่วย		ราคาอาจเปลี่ยนแปลง โดยไม่แจ้งให้ทราบ ล่วงหน้า
		ภาษาอังกฤษ	ภาษาไทย		U NIT	NOVAT	
1	P021-01-3770-13770011030101	STEERING STEM	แผงคอล่าง	1	1,700.00		
2	P021-09-0001-10001090040000	FULL SET OF BEARINGS	ชุดลูกปืนคอ	1	390.00		
3	P021-09-0010-10010090090000	LOCK NUT STEERING COLUMN	น๊อตล็อคแผงคอบน	1	40.00		
4	P021-09-0010-10010090120000	ADJUST NUT STEERING COLUMN	ฝาครอบรางลูกปืนคอบน	1	50.00		
5	P021-09-0010-10010090070000	UPPER BEARING HOLDER	ดัลับลูกปืนคอบน	1	50.00		
6	P021-09-0010-10010090060000	UPPER STEEL BOWL	รางลูกปืนคอบน	1	50.00		
7	P021-09-0010-10010090110000	STEEL BOWL LOWER BASE	รางลูกปืนคอล่าง	1	50.00		
8	P021-09-0010-10010090080000	LOWER BEARING HOLDER	ดัลับลูกปืนคอล่าง	1	50.00		

F-12

ชุดใช้ค้ำหน้า & แผงคกลาง FRONT FORK

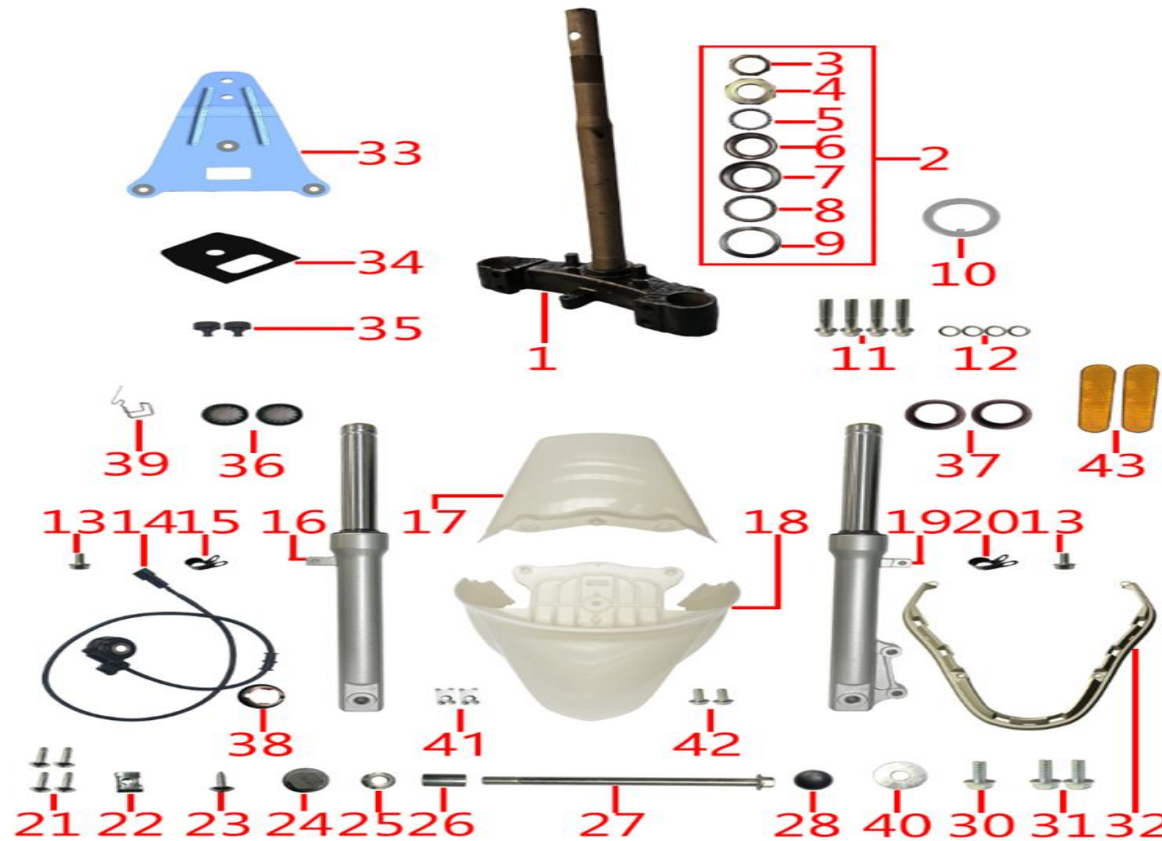

STT NO	หมายเลขอะไหล่	รายการอะไหล่		หน่วย	ราคา/หน่วย	ราคาอาจเปลี่ยนแปลง โดยไม่แจ้งให้ทราบ ล่วงหน้า
		ภาษาอังกฤษ	ภาษาไทย			
9	P021-09-0010-10010090050000	LOWER STEEL BOWL	รางลูกปืนแผงคกลาง	1	50.00	
10	P021-09-0010-10010090450000	LOCK WASHER	แหวนล็อก	1	10.00	
11	P021-30-B057890010004571X	HEXAGON FLANGE BOLTM10x1.25x45	โบลท์ 10x45 มม.	1	20.00	
12	P021-30-B000930010000001X	SPRING GASKET D10	แหวนสปริง10 มม.	1	10.00	
13	P021-30-B057890006001271X	HEXAGON FLANGE BOLT M6x12	โบลท์ 6x12 มม.	1	10.00	
14	P021-07-3710-13710070042000	SPEEDOMETER GEAR	เซ็นเซอร์วัดความเร็ว	1	545.00	
15	P021-01-0000-10000011041504	WIRE CLIP	ก๊ิปล็อก	1	25.00	
16	P021-11-3710-13710110040403	FRONT RIGHT SHOCK ABSORBER	ชุดใช้ค้ำหน้า ขวา	1	1,500.00	
16	P021-11-3910-13910110041403	FRONT RIGHT SHOCK ABSORBER MANUFACTURE LOGO:L	ชุดใช้ค้ำหน้า ขวา สีดำ	1	1,800.00	VERSILIA MAX

F-12

ชุดใช้ค้ำหน้า & แผงคอล่าง FRONT FORK

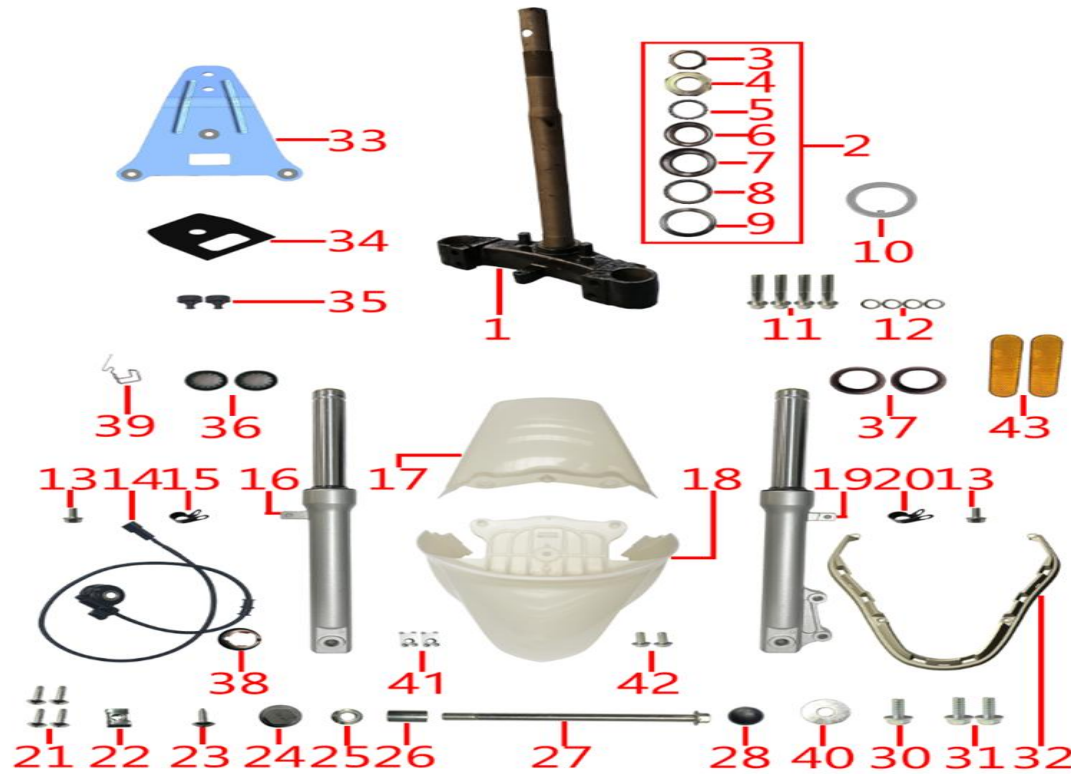

STT NO	หมายเลขอะไหล่	รายการอะไหล่		หน่วย U NIT	ราคา/หน่วย		ราคาอาจเปลี่ยนแปลง โดยไม่แจ้งให้ทราบ ล่วงหน้า
		ภาษาอังกฤษ	ภาษาไทย		NOVAT		
17	P023-04-3910-13910040650001	FRONT FENDER REAR PART RED	บังโคลนหน้าตัวหลัง สีแดง	1	490.00		
17	P023-04-3910-13910040650019	FRONT FENDER REAR PART WHITE	บังโคลนหน้าตัวหลัง สีขาว	1	490.00		
17	P023-04-3910-139100406500A5	FRONT FENDER REAR PART GREY	บังโคลนหน้าตัวหลัง สีเทา	1	490.00		
17	P023-04-3910-139100406500A9	FRONT FENDER REAR PART OFF WHITE	บังโคลนหน้าตัวหลัง สีเหลือง	1	490.00		
17	P023-04-3910-139100406500B5	FRONT FENDER REAR PART, BEIGE B5	บังโคลนหน้าตัวหลัง สีเบจ	1	490.00		
17	P023-04-3910-13910040650081	FRONT FENDER REAR PART SHINY BLACK	บังโคลนหน้าตัวหลัง สีดำ	1	490.00		
18	P023-04-3910-13910040660101	FRONT FENDER FRONT PART RED	บังโคลนหน้า สีแดง	1	1,105.00		
18	P023-04-3910-13910040660219	FRONT FENDER FRONT PART WHITE	บังโคลนหน้า สีขาว	1	1,105.00		
18	P023-04-3910-139100406603A5	FRONT FENDER FRONT PART GREY	บังโคลนหน้า สีเทา	1	1,105.00		
18	P023-04-3910-139100406607A9	FRONT FENDER FRONT PART OFF WHITE+7#STICKER	บังโคลนหน้า สีเหลือง	1	1,105.00		
18	P023-04-3910-139100406602B5	FRONT FENDER FRONT PART, BEIGE B5+2#STICKER	บังโคลนหน้า สีเบจ	1	1,105.00		
18	P023-04-3910-13910040661081	FRONT FENDER FRONT PART SHINY BLACK+10#STICKER	บังโคลนหน้า สีดำ	1	1,105.00		

F-12

ชุดโช้คอัพหน้า & แผงคอล่าง FRONT FORK

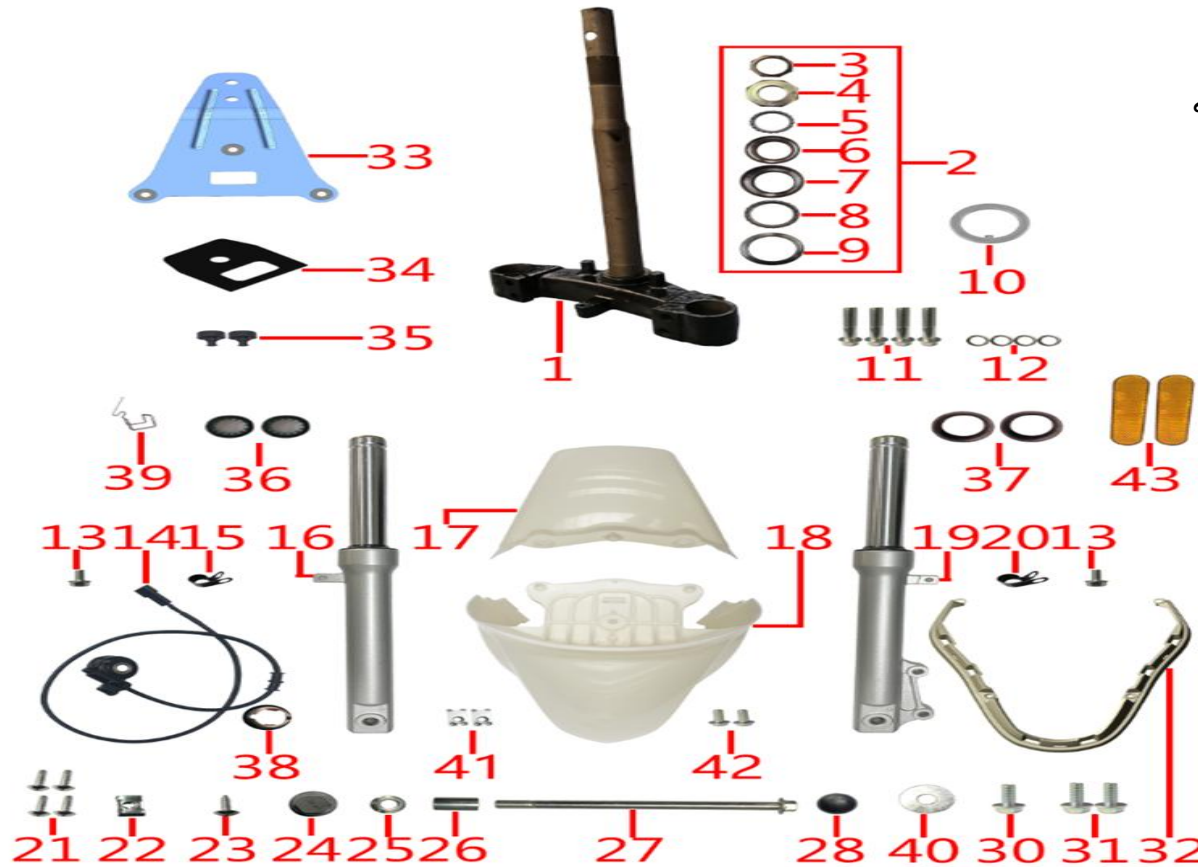

STT NO	หมายเลขอะไหล่	รายการอะไหล่		หน่วย	ราคา/หน่วย	ราคาอาจเปลี่ยนแปลง โดยไม่แจ้งให้ทราบ ล่วงหน้า
		ภาษาอังกฤษ	ภาษาไทย			
19	P021-11-3710-13710110050403	FRONT LEFT SHOCK ABSORBER	ชุดโช้คอัพหน้า ซ้าย	1	1,500.00	
19	P021-11-3910-13910110051403	LEFT RIGHT SHOCK ABSORBER MANUFACTURE LOGO:L	ชุดโช้คอัพหน้า ซ้าย สีดำ	1	1,800.00	VERSILIA MAX
20	P021-01-0000-10000010521401	TUBE CLIP	คลิปล็อก	1	10.00	
21	P021-30-B008450004201221X	CROSS RECESSED PAN HEAD TAPPING SCREW ST4.2x12	สกรู 4.2X12 มม.	1	10.00	
22	P021-30-91205-1042-017B1X	SELF TAPPING CLIP ST4.2-17x11	คลิป 4.2-17X11 มม.	1	10.00	
23	P021-30-B008450004801621X	CROSS RECESSED PAN HEAD TAPPING SCREW ST4.8x16	สกรู 4.8X16 มม.	1	10.00	
24	P021-13-0000-10010130410007	FRONT WHEEL AXLE RUBBER CAP M17-φ22x24	ฝาครอบลูกยางเพลาล้อหน้า 17 มม.	1	40.00	
25	P021-30-B061870212000061X	SELF-LOCK NUT M12	น็อตเพลาล้อ 12 มม.	1	35.00	
26	P021-30-0811B-1220-04001X	BUSH φ12×φ20×40	บุชรองแกนล้อหน้า 12x20x40 มม.	1	30.00	

F-12

ชุดใช้ค้ำหน้า & แผงคอล่าง FRONT FORK

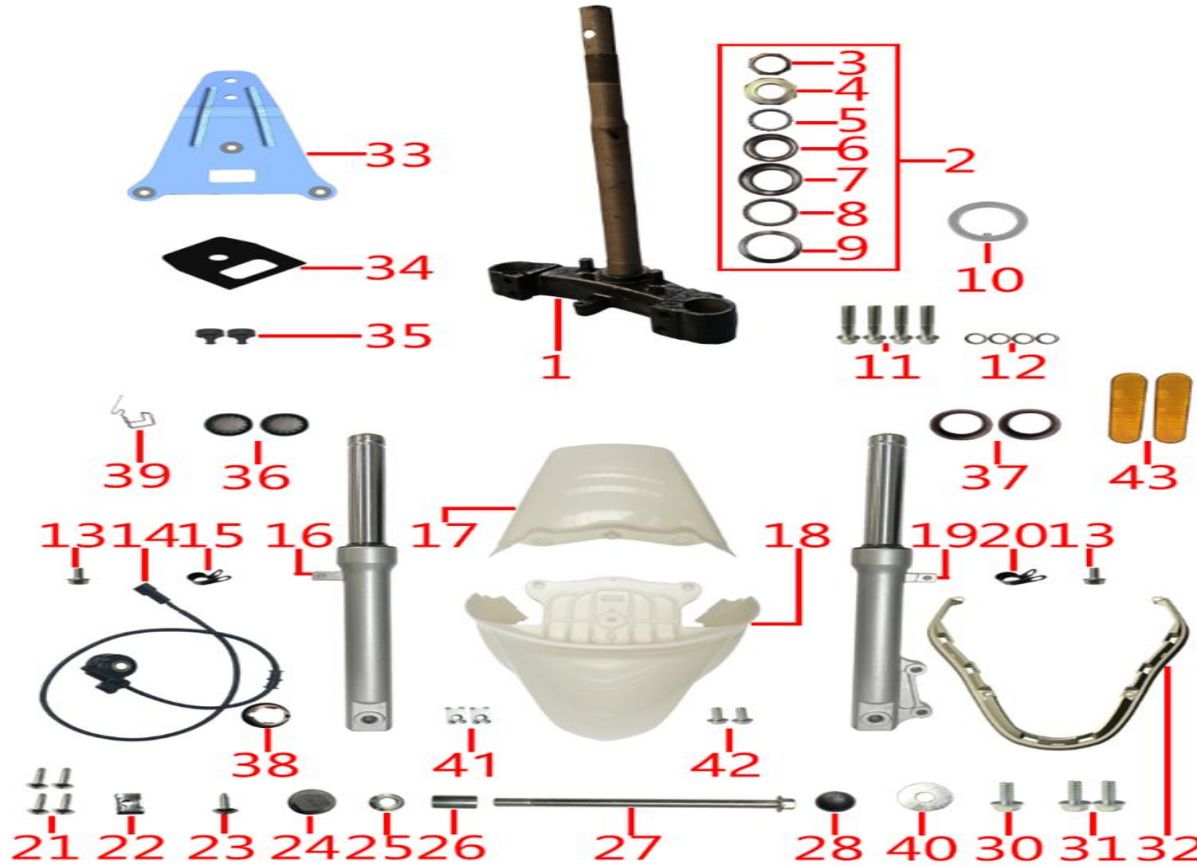

STT NO	หมายเลขอะไหล่	รายการอะไหล่		หน่วย	ราคา/หน่วย		ราคาอาจเปลี่ยนแปลง โดยไม่แจ้งให้ทราบ ล่วงหน้า
		ภาษาอังกฤษ	ภาษาไทย		U NIT	NOVAT	
27	P021-30-51181-0012-02501X	AXLE M12x1.25x250	แกนล้อหน้า 12x1.25x250 มม.	1	190.00		
28	P021-13-0000-10010130410003	FRONT WHEEL AXLE RUBBER CAP M14xφ20x16	ฝาครอบลูกยางเพลาล้อหน้า 14 มม.	1	45.00		
	P021-30-B0009601060000K1X	FLAT WASHER φ6x18	แหวนรองล้อหน้า	1	10.00		
30	P021-30-B057890006003071X	HEXAGON FLANGE BOLT M6x30	โบลท์ 6x30 มม.	1	10.00		
31	P021-30-B057890006003571X	HEXAGON FLANGE BOLT M6*35	โบลท์ 6x35 มม.	1	10.00		
32	P023-04-3910-13910040680081	FRONT FENDER DECORATIVE PART GLOSSY BLACK	ขอบบังโคลนหน้า สีดำ	1	395.00		
32	P021-04-3910-13910040681000	FRONT FENDER DECORATIVE PART MATTE CHROME	ขอบบังโคลนหน้า โครเมียม	1	955.00		
32	P023-04-3910-139100406800B1	FRONT FENDER DECORATIVE PART GOLD	ขอบบังโคลนหน้า สีทอง	1	395.00		

F-12

ชุดใช้ค้ำหน้า & แผงคกลาง FRONT FORK

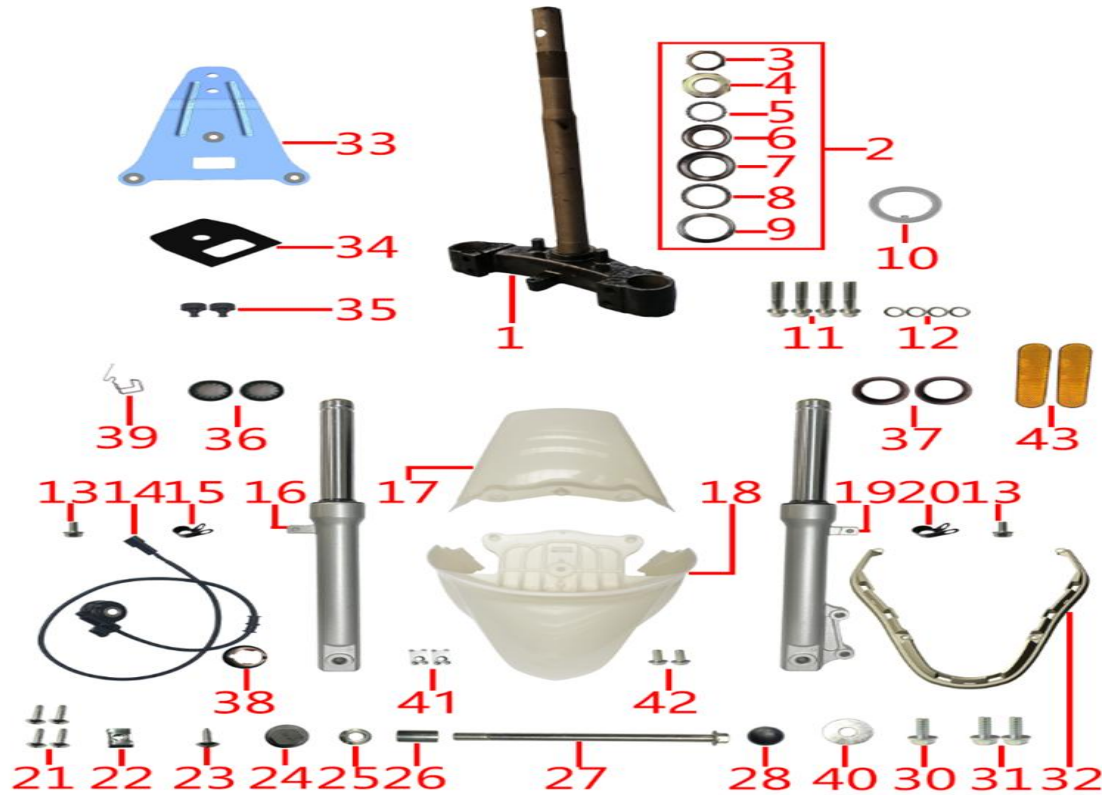

STT NO	หมายเลขอะไหล่	รายการอะไหล่		หน่วย U NIT	ราคา/หน่วย NOVAT	ราคาอาจเปลี่ยนแปลง โดยไม่แจ้งให้ทราบ ล่วงหน้า
		ภาษาอังกฤษ	ภาษาไทย			
33	P021-01-3910-13910011610101	FRONT FENDER BRACKET	แผ่นยึดด้านหน้า	1	450.00	
34	P021-13-3910-13910130460000	RUBBER MAT	แผ่นยางรอง	1	20.00	
35	P021-13-0000-10010130312000	SIDE STAND RUBBER BUFFER 9MM	หมุดยาง 9 มม.	1	10.00	
36	P021-90-99-0000-006	FRONT SHOCK ABSORBER OIL SEAL 31x43x10.5	ซีลใช้ค้ำหน้า 31X43X10.5 มม.	1	190.00	
37	P021-90-99-0000-013	FRONT SHOCK ABSORBER DUST COVER 31x43	ซีลกันฝุ่นใช้ค้ำหน้า 31X43 มม.	1	160.00	
38	P021-01-3910-13910190030200	OIL SEAL SPEEDOMETER GEAR	ซีลเซ็นเซอร์วัดความเร็ว	1	100.00	
39	P021-90-99-3710-003	CLIP	คลิป	1	50.00	
40	P021-30-B0009601060000K1X	FLAT WASHER φ6x18	แหวนรอง 6X18 มม.	1	10.00	
41	P021-30-91207-1050-01701X	CLAMP M5 17x11	คลิปล็อค 5X17X11 มม.	1	10.00	
42	P021-30-B090741005001221X	CROSS RECESSED PAN HEAD TAPPING SCREW ST5x12	สกรู 5X12 มม.	1	10.00	

F-15

ชุดหม้อกรองอากาศ

AIR CLEANER ASSY

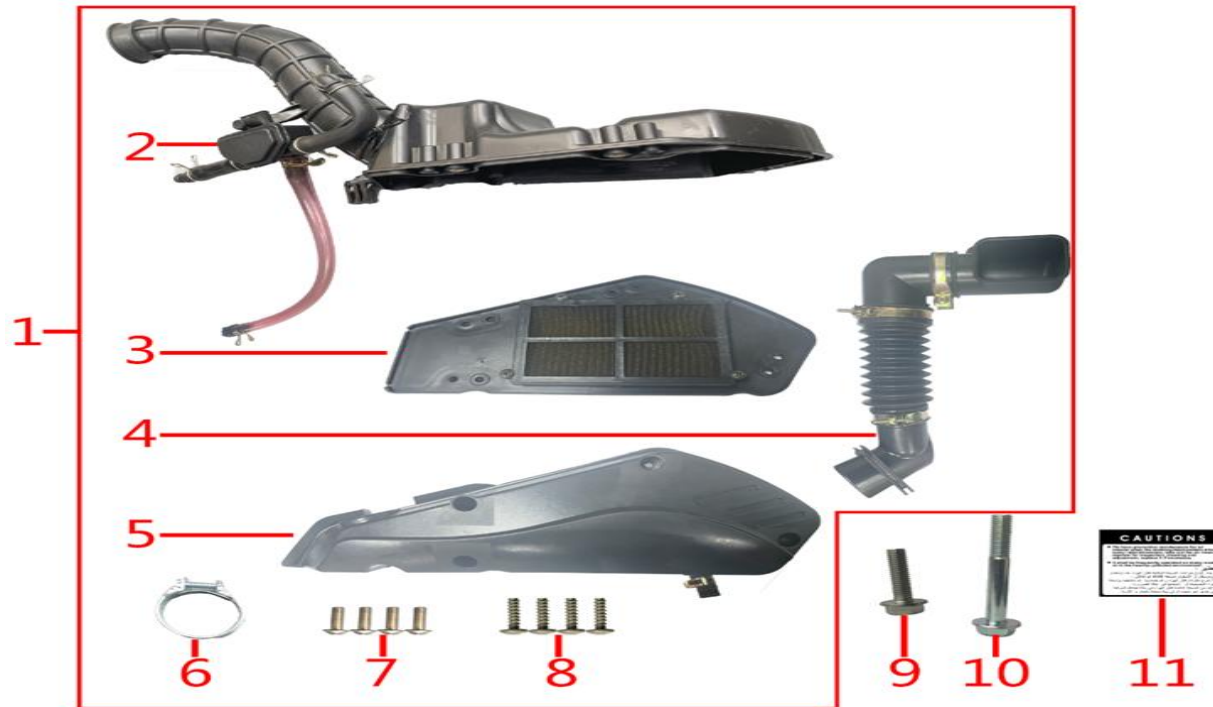

STT NO	หมายเลขอะไหล่	รายการอะไหล่		หน่วย U NIT	ราคา/หน่วย NOVAT	ราคาอาจเปลี่ยนแปลง โดยไม่แจ้งให้ทราบ ล่วงหน้า
		ภาษาอังกฤษ	ภาษาไทย			
1	P021-17-0001-13770170115000	AIR CLEANER ASSY	ชุดหม้อกรองอากาศ	1	1,600.00	
2	P021-90-07-3770-015	AIR CLEANER LOWER COVER	ท่อหม้อกรองฝาครอบ	1	510.00	
3	P021-90-07-3770-016	AIR CLEANER FILTER	ไส้กรองอากาศ	1	290.00	
4	P021-90-07-3770-018	AIR CLEANER HIGH POSITIONED AIR INFLOW	ท่อหม้อกรอง	1	395.00	
5	P021-90-07-3770-021	AIR CLEANER UPPER COVER	ฝาครอบหม้อกรอง	1	350.00	
6	P021-90-07-3770-010	AIR INLET PIPE HOOP	เข็มขัดรัด	1	40.00	
7	P021-90-07-3770-011	AIR CLEANER FILTER MOUNTING BOLT	โบลท์ยึดฝาครอบหม้อกรอง	1	10.00	
8	P021-90-07-3770-012	AIR CLEANER MOUNTING BOLT	โบลท์ยึดฝาครอบหม้อกรอง	1	10.00	
9	P021-30-B057890006002571X	HEXAGON FLANGE BOLT M6*25	โบลท์ 6X25 มม.	1	10.00	
10	P021-30-B057890006004571X	HEXAGON FLANGE BOLT M6x45	โบลท์ 6X45 มม.	1	10.00	

F-16

ชุดสายไฟเมน

ELECTRIC EQUIPMENT SYSTEM



23-1



28-1



28-2

STT NO	หมายเลขอะไหล่	รายการอะไหล่		หน่วย	ราคา/หน่วย		ราคาอาจเปลี่ยนแปลง โดยไม่แจ้งให้ทราบ ล่วงหน้า
		ภาษาอังกฤษ	ภาษาไทย		U NIT	NOVAT	
16	P026-90-01-3776-002	FUEL SPRAY NOZZLE	หัวฉีดน้ำมันเชื้อเพลิง	1	1,285.00		
17	P026-90-01-3776-003	FUEL SPRAY NOZZLE CAP	ตัวต่อปิดหัวฉีด	1	115.00		
18	P026-90-01-3900-001	VALVE BODY	วาล์วควบคุม	1	2,955.00		
19	P026-90-01-2080-004	CROSS RECESSED SMALL ROUND HEAD BOLT M6*25	โบลท์ 6x25 มม.	1	10.00		
20	P021-08-3770-13770080123000	LOCK SET	ชุดสวิตช์กุญแจ ตัวธรรมดา	1	1,200.00		
21	P021-90-01-3770-101	IGNITION LOCK WITH LOCK CAP AND KEY	สวิตช์กุญแจธรรมดา	1	700.00		
22	P021-90-01-3770-103	TOOL BOX LCOK WITH KEY	ตัวล็อค	1	100.00		
23	P021-90-01-3770-107	KEY BLANK WITH LOCK CAP	ชุดกุญแจ + ฝาครอบ	1	200.00		
23-1	P021-90-01-3910-008-1	KEY NUT	ลูกกุญแจ ดอกเปล่า 1 ชุด 2 ดอก	1	290.00		

F-16

ชุดสายไฟเมน

ELECTRIC EQUIPMENT SYSTEM



STT NO	หมายเลขอะไหล่	รายการอะไหล่		หน่วย	ราคา/หน่วย	ราคาอาจเปลี่ยนแปลง โดยไม่แจ้งให้ทราบ ล่วงหน้า
		ภาษาอังกฤษ	ภาษาไทย			
30	P026-90-01-3190-002	SENSOR	เซ็นเซอร์เรือดลันเร่ง	1	300.00	
31	P026-90-01-3190-003	STEPPER MOTOR	สเต็ปมอเตอร์	1	1,200.00	
32	P021-30-B090741005001021X	SCREW/WASHER M5x10	สกรู 5X10 มม.	1	10.00	
33	P021-30-9A113-1060-01651X	CROSS RECESSED MIDDLE MUSHROOM HEAD BOLT	สกรูหัวจมน	1	10.00	
34	P021-30-B000700106001671X	Inner hexagon bolt M6*16	โบลท์ 6X16 มม.	1	10.00	
35	P021-30-B061770106000061X	HEXAGON FLANGE NUT M6	น็อต 6 มม.	1	10.00	
36	P021-30-B057890006001271X	HEXAGON FLANGE BOLT M6x12	โบลท์ 6X12มม.	1	10.00	
37	P021-30-B057890006001671X	HEXAGON FLANGE BOLT M6x16	โบลท์ 6x16	1	10.00	
38	P021-90-01-3910-008	KEY NUT	ลูกกุกญแจ รีโมท	1	290.00	

F-17 ชุดถังน้ำมัน FUEL TANK



STT NO	หมายเลขอะไหล่	รายการอะไหล่		หน่วย U NIT	ราคา/หน่วย		ราคาอาจเปลี่ยนแปลง โดยไม่แจ้งให้ทราบ ล่วงหน้า
		ภาษาอังกฤษ	ภาษาไทย		NOVAT		
1	P026-02-3770-63770020092000	FUEL TANK EFI	ถังน้ำมัน	1	1,300.00		
2	P021-13-0001-10001130560064	HIGH PRESSURE FUEL PIPE	ท่อน้ำมันเชื้อเพลิง	1	430.00		
3	P021-30-B000700105001271X	HEXAGON SOCKET HEAD CAP SCREW M5x12	โบลท์ 5x12 มม.	1	10.00		
4	P026-20-0000-10000200021503	OIL PUMP FIXING PLATE	แผ่นยึดปั๊ม	1	90.00		
5	P026-20-0000-10000200030001	OIL PUMP SEALING RING	ยางโอริงรองแผ่นยึดปั๊ม	1	30.00		
6	P026-20-3776-13776200131000	OIL PUMP THREE IN ONE ASSY	ชุดปั๊มน้ำมันเชื้อเพลิง	1	2,300.00		
7	P021-02-0000-10010020100501	FUEL TANK CAP(WITH VENT)	ฝาปิดถังน้ำมัน	1	60.00		
8	P021-30-B057890006001271X	HEXAGON FLANGE BOLT M6x12	โบลท์ 6x12 มม.	1	10.00		
9	P026-90-01-3776-901	FUEL LEVEL SENSOR ASSY	ชุดลูกลอยถังน้ำมัน	1	450.00		

F-18

ชุดโครงตัวถัง

FRAME

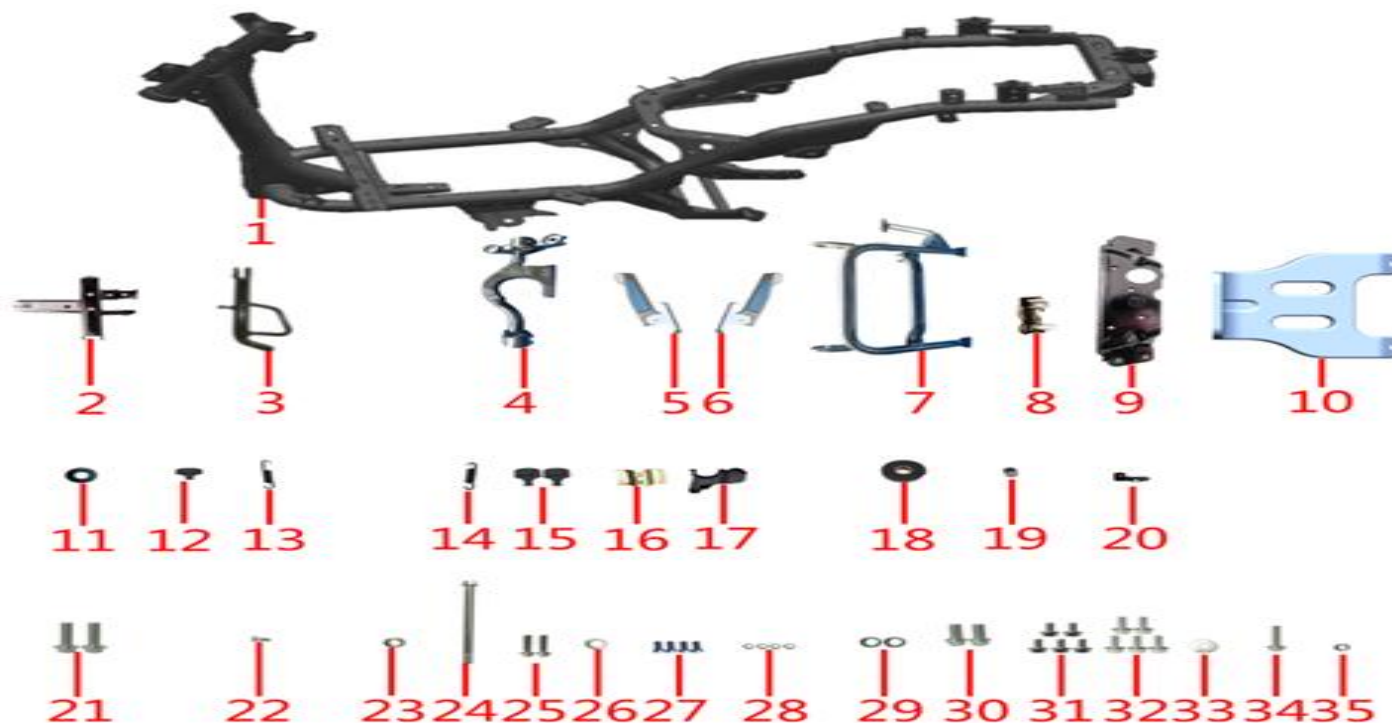

STT NO	หมายเลขอะไหล่	รายการอะไหล่		หน่วย U NIT	ราคา/หน่วย		ราคาอาจเปลี่ยนแปลง โดยไม่แจ้งให้ทราบ ล่วงหน้า
		ภาษาอังกฤษ	ภาษาไทย		NOVAT		
17	P021-06-0520-10520011070000	UPPER BRACKET FOR FIXING FUEL HOSE	ตัวยึดท่อตัวบน	1	25.00		
18	P021-13-0000-10010130440100	MAIN STAND RUBBER BUFFER	ยางรอง	1	20.00		
19	P021-01-0000-10010011380000	MAIN STAND RUBBER BUFFER BUSH	บุชยางรอง	1	10.00		
20	P021-01-3770-13770010770101	AIR CLEANER BRACKET	ตัวยึดหม้อกรอง	1	45.00		
21	P021-30-B057890008003571X	HEXAGON FLANGE BOLT M8x35	โบลท์ m8x35	1	10.00		
22	P021-30-91113-6100-62471X	HEXAGON FLANGE STEP BOLT M10x24-φ12x13 WITH M6	โบลท์ m10x24	1	10.00		
23	P021-30-B061870210000061X	ALL-METAL HEXAGON FLANGE SELF TAPPING NUT M10	นัต m10	1	10.00		
24	P021-30-51181-0010-01851X	AXLE M10x1.25x185	แกนเพลลา m10x1.25x185	1	90.00		

F-18

ชุดโครงตัวถัง

FRAME

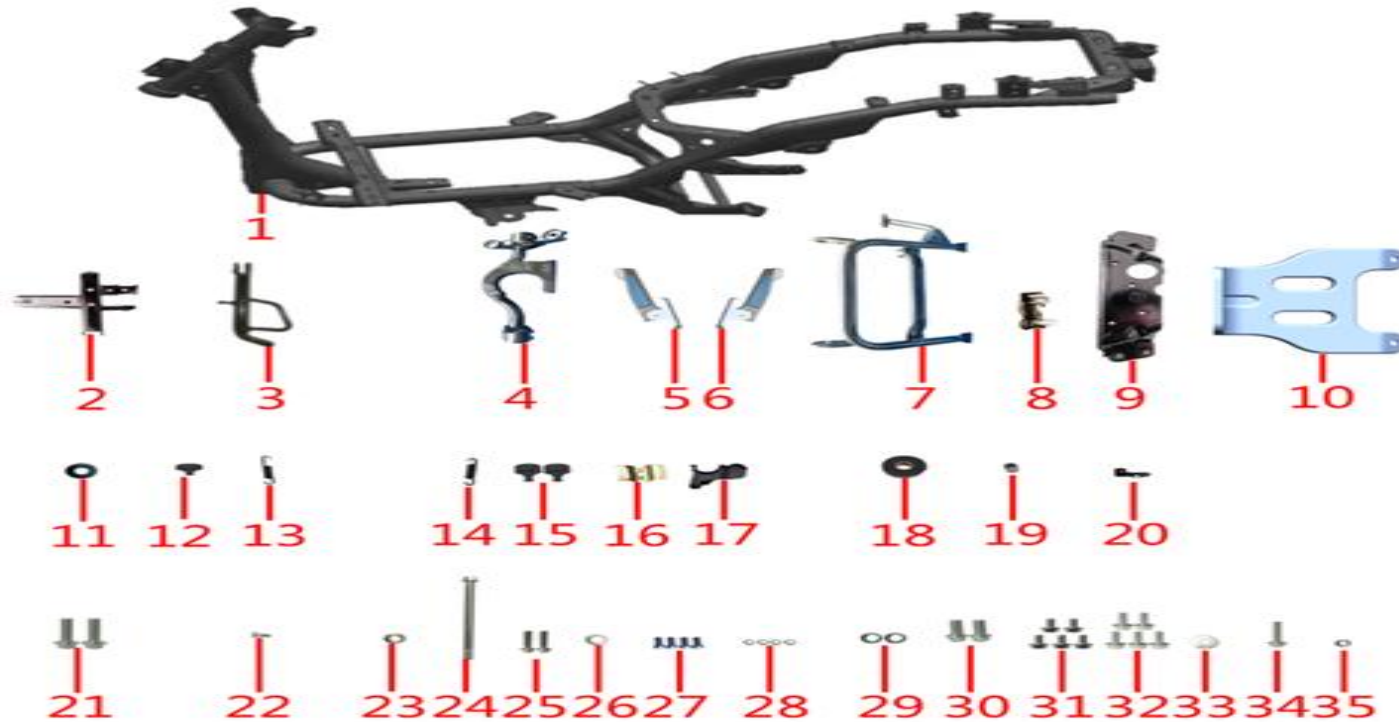

STT NO	หมายเลขอะไหล่	รายการอะไหล่		หน่วย U NIT	ราคา/หน่วย NOVAT	ราคาอาจเปลี่ยนแปลง โดยไม่แจ้งให้ทราบ ล่วงหน้า
		ภาษาอังกฤษ	ภาษาไทย			
25	P021-30-B057890010005571X	HEXAGON FLANGE BOLT M10x55	โบลท์ 10x55 มม.	1	30.00	
26	P021-30-10056-0000-00001X	BUSH,ENGINE φ18Xφ10X6	บุชรองเครื่อง 18X10X6 มม.	1	10.00	
27	P021-30-B000700108001671X	HEXAGON SOCKET HEAD CAP SCREW M8x16	โบลท์ 8x16 มม.	1	10.00	
28	P021-30-B0009701080000K1X	FLAT WASHER φ8x16	แหวนรอง 8x16 มม.	1	10.00	
29	P021-30-32201-0000-00001X	MOUNTING BUSH,MAIN STAND φ18.5xφ15xφ10	บุช 18.5X15X10 มม.	1	10.00	
30	P021-30-B057890010002571X	HEXAGON FLANGE BOLT M10x25	โบลท์ 10x25 มม.	1	10.00	
31	P021-30-B057890006001271X	HEXAGON FLANGE BOLT M6x12	โบลท์ 6x12 มม.	1	10.00	

F-20

ชุด แม่ปั้มบน

FRONT DISC BRAKE

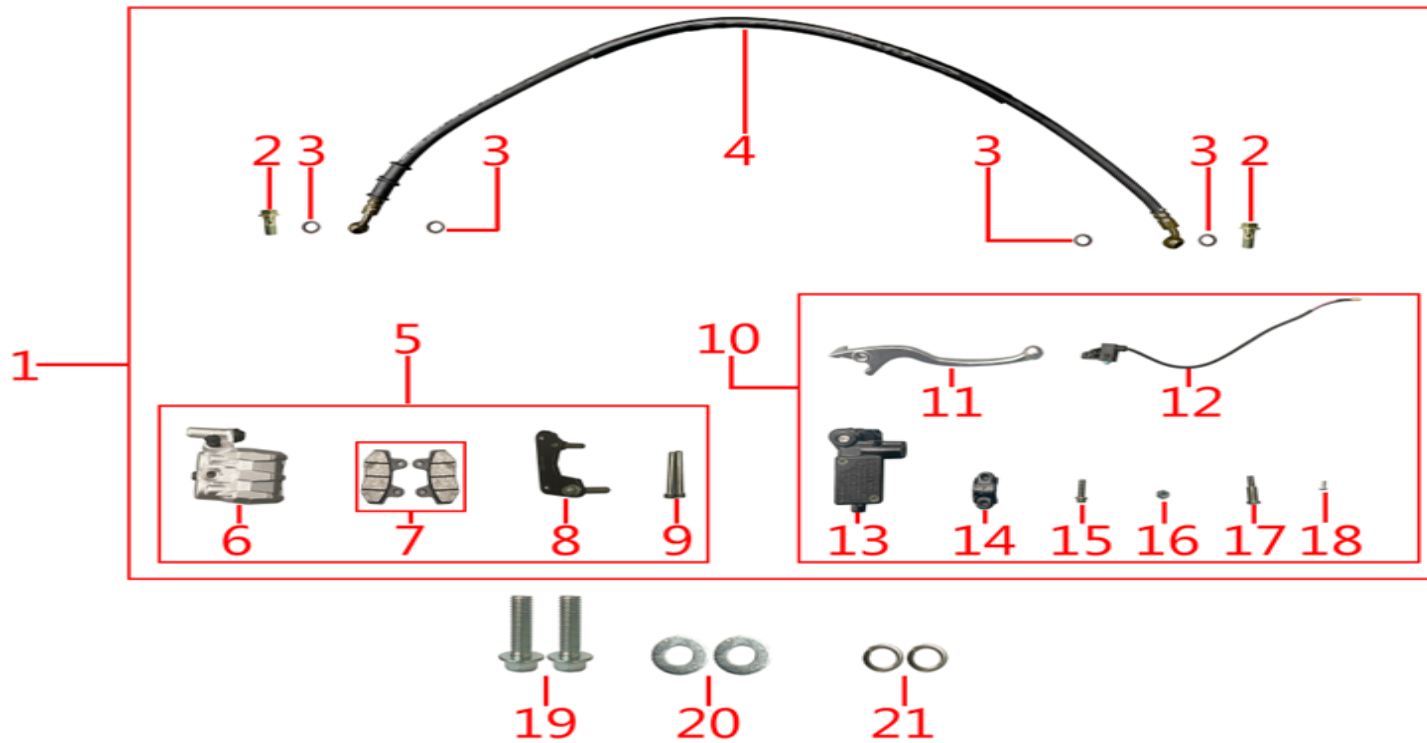

STT NO	หมายเลขอะไหล่	รายการอะไหล่		หน่วย U NIT	ราคา/หน่วย		ราคาอาจเปลี่ยนแปลง โดยไม่แจ้งให้ทราบ ล่วงหน้า
		ภาษาอังกฤษ	ภาษาไทย		NOVAT		
9	P021-90-02-3910-011	BRAKE SHOE PILOT PIN	โบลท์ล๊อค	1	25.00		
10	P021-90-02-3910-017	FRONT MASTER CYLINDER ASSY	ชุดมือเบรคหน้า	1	900.00		
11	P021-90-02-3910-005	FRONT BRAKE HANDLE-ANODIZING	มือเบรคหน้า	1	120.00		
12	P021-90-02-3910-006	FRONT BRAKE SWITCH	สวิตช์ไฟเบรค	1	65.00		
13	P021-90-02-3910-013	FRONT MASTER CYLINDER	ตัวปั้มน้ำมันเบรคหน้า	1	620.00		
14	P021-90-02-3910-014	LOCKING CAP	ขาล็อคตัวปั้มนเบรคหน้า	1	35.00		
15	P021-90-02-3910-015	LOCKING CAP BOLT M6x25	โบลท์ 6x25 มม.	1	10.00		
16	P021-90-02-3910-019	MOUNTING NUT FOR HANDLE LEVER	น๊อตยึดก้านมือเบรค	1	10.00		

F-20

ชุด แม่ปั้มบน

FRONT DISC BRAKE

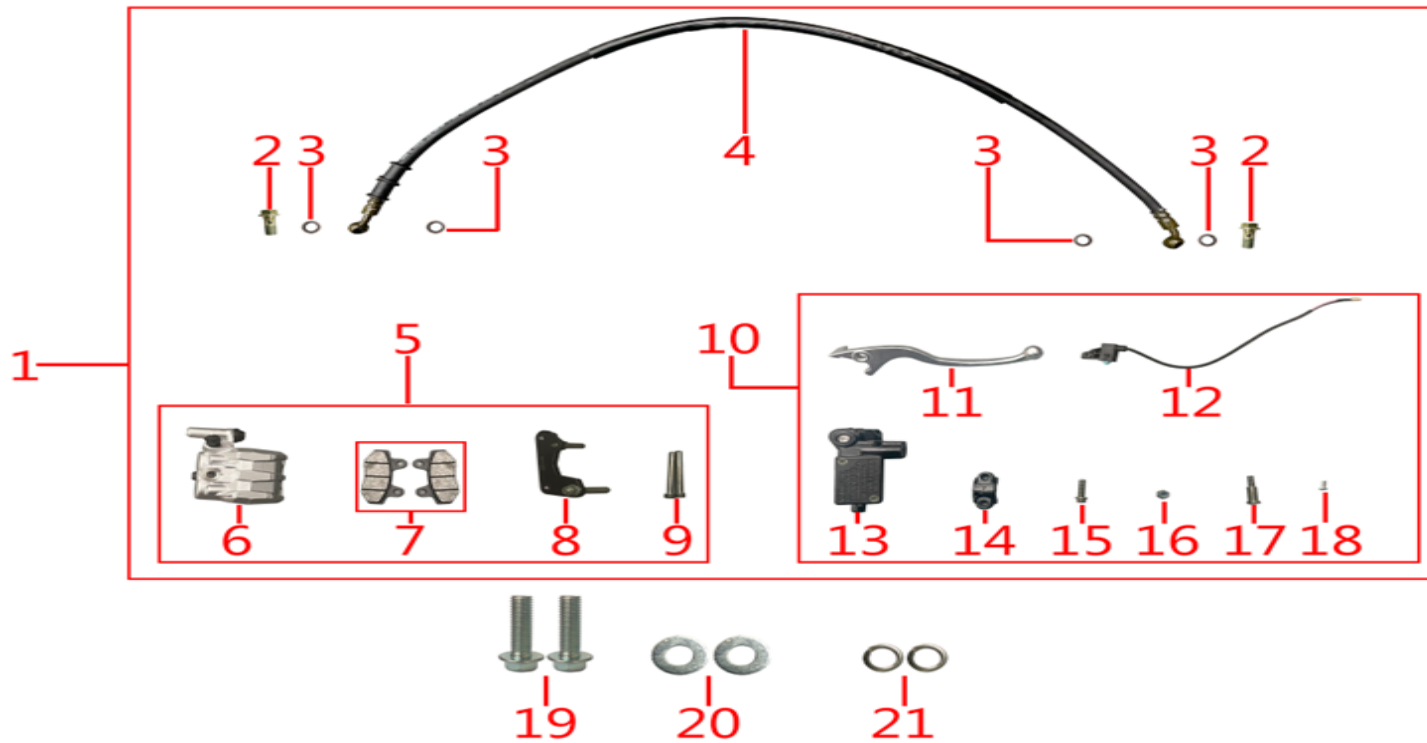

STT NO	หมายเลขอะไหล่	รายการอะไหล่		หน่วย U NIT	ราคา/หน่วย NOVAT	ราคาอาจเปลี่ยนแปลง โดยไม่แจ้งให้ทราบ ล่วงหน้า
		ภาษาอังกฤษ	ภาษาไทย			
18	P021-90-02-3910-007	CROSS RECESSED ROUND HEAD BOLT	สลักยัด	1	10.00	
19	P021-30-B057890008003571X	HEXAGON FLANGE BOLT M8x35	โบลท์ 8X35 มม.	1	15.00	
20	P021-30-B0009701080000K1X	Plain washer φ8	แหวนรอง 8 มม.	1	10.00	
21	P021-30-B000930008000001X	Spring gasket d8	แหวนสปริง 8 มม.	1	10.00	

F-21 ชุดเครื่องมือ ACCESSORY

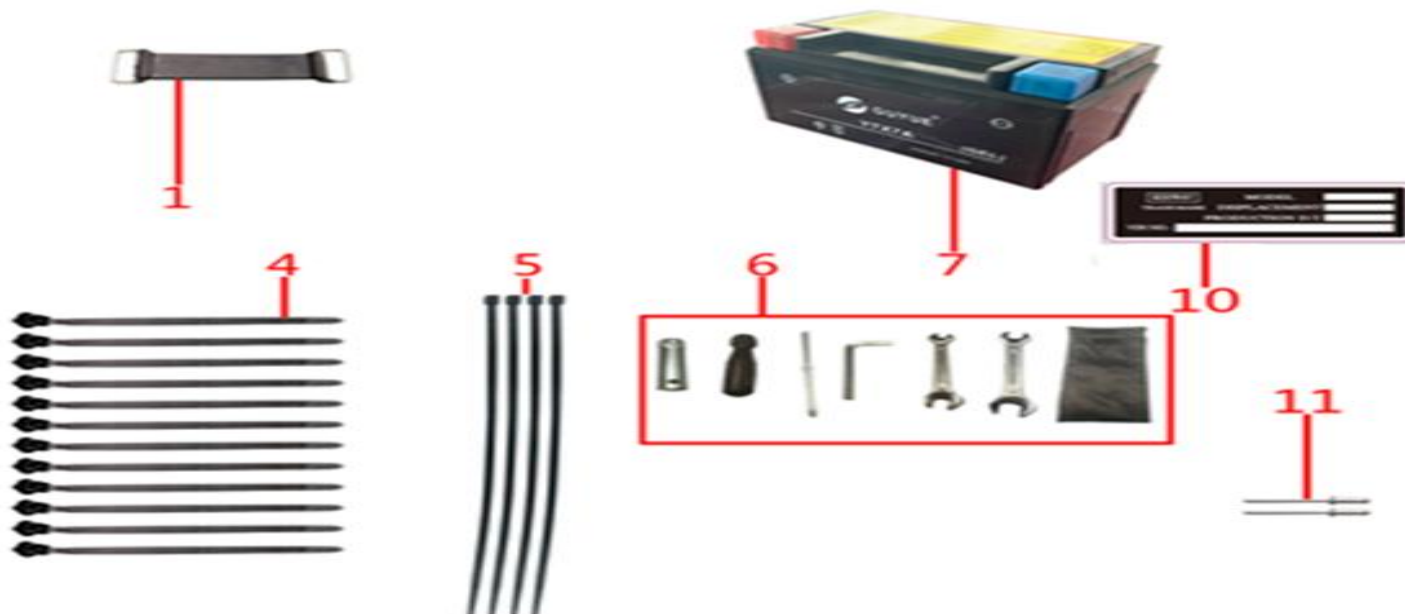

STT NO	หมายเลขอะไหล่	รายการอะไหล่		หน่วย U NIT	ราคา/หน่วย NOVAT	ราคาอาจเปลี่ยนแปลง โดยไม่แจ้งให้ทราบ ล่วงหน้า
		ภาษาอังกฤษ	ภาษาไทย			
1	P021-13-0000-10000130511000	BATTERY BANDAGE	สายรัดแบตเตอรี่	1	50.00	
4	P021-13-0000-10000130638000	BAND 1	สายรัด 1	1	20.00	
5	P021-13-0000-10000130635000	BAND 2	สายรัด 2	1	15.00	
6	P021-21-0000-10010210092000	TOOL KITS	ชุดเครื่องมือ	1	250.00	
7	P021-08-0000-10000080140017	BATTERY	แบตเตอรี่ OD	1	650.00	

F-22 ชุดท่ออากาศ CANISTER

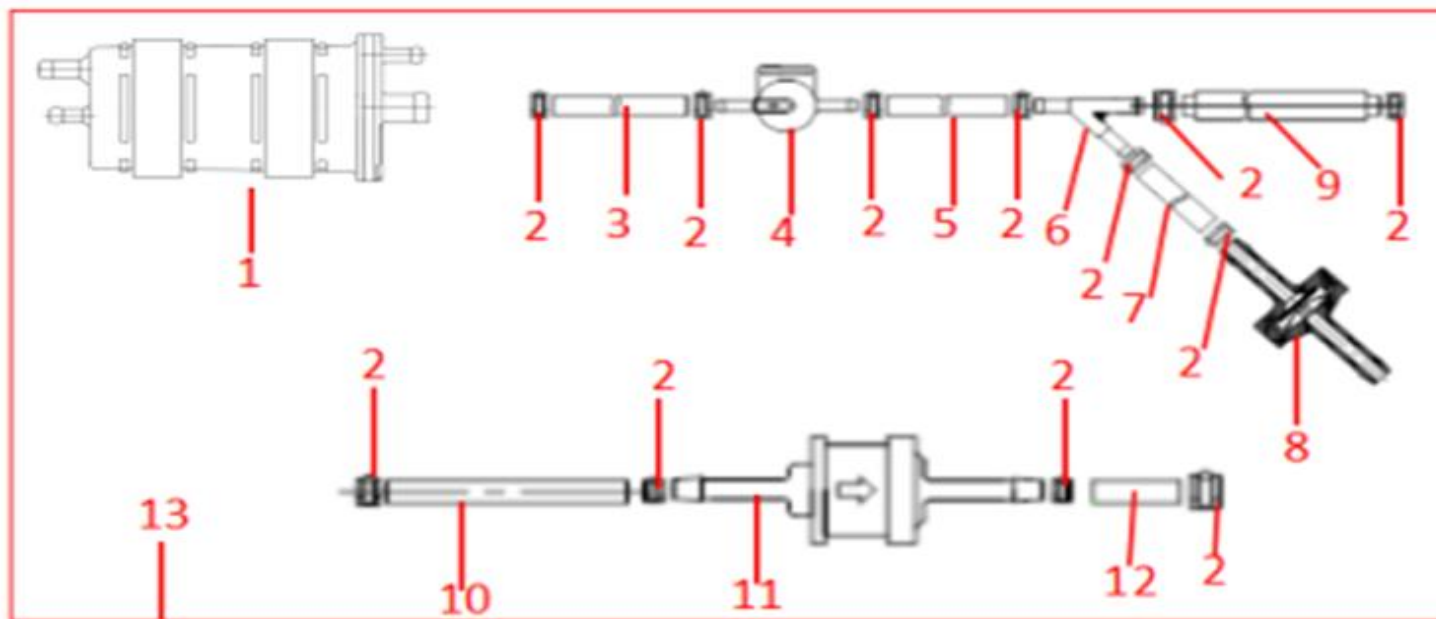

STT NO	หมายเลขอะไหล่	รายการอะไหล่		หน่วย U NIT	ราคา/หน่วย NOVAT	ราคาอาจเปลี่ยนแปลง โดยไม่แจ้งให้ทราบ ล่วงหน้า
		ภาษาอังกฤษ	ภาษาไทย			
1	P021-90-99-3770-102	CHARCOAL CANISTER	ชุดกรองดัก	1	365.00	
2	P021-90-99-3000-102	STEEL CIRCLIP ϕ 8	กิ๊ปล็อกท่ออากาศ	1	10.00	
3	P021-90-99-3000-219	OIL TUBE ϕ 4.7 \times ϕ 8.5 \times 190MM	ท่อ 4.7X8.5X190 มม.	1	25.00	
4	P021-90-99-3000-104	180° OVERTURN STOP VALVE	วาล์วกันย้อนกลับ	1	90.00	
5	P021-90-99-3000-215	OIL TUBE ϕ 4.7 \times ϕ 8.5 \times 220MM	ท่อต่อ 4.7X8.5X220 มม.	1	25.00	
6	P021-90-99-3000-106	Y JUNCTION	ข้อต่อ 3 ทาง	1	45.00	
7	P021-90-99-3000-208	OIL TUBE ϕ 4.7 \times ϕ 8.5 \times 100MM	ท่อต่อ 4.7X8.5X100 มม.	1	25.00	
8	P021-90-99-3000-108	DOUBLE CHECK VALVE	ดับเบิลเช็ควาล์ว	1	90.00	
9	P021-90-99-3000-217	OIL TUBE ϕ 4.7 \times ϕ 8.5 \times 440MM	ท่อต่อ 4.7X8.5X440 มม.	1	45.00	
10	P021-90-99-3000-218	OIL TUBE ϕ 4.7 \times ϕ 8.5 \times 80MM	ท่อต่อ 4.7X8.5X80 มม.	1	25.00	
11	P021-90-99-3000-111	JS CHECK VALVE	เจเอสตัวเช็ควาล์ว	1	120.00	
12	P021-90-99-3000-202	OIL TUBE ϕ 4.7 \times ϕ 8.5 \times 580MM	ท่อต่อ 4.7X8.5X580 มม.	1	25.00	
13	P021-17-0000-13910170105000	CHARCOAL CANISTER ASSY	ชุดกรองดัก	1	900.00	

F-23 ชุดสติ๊กเกอร์ STICKER

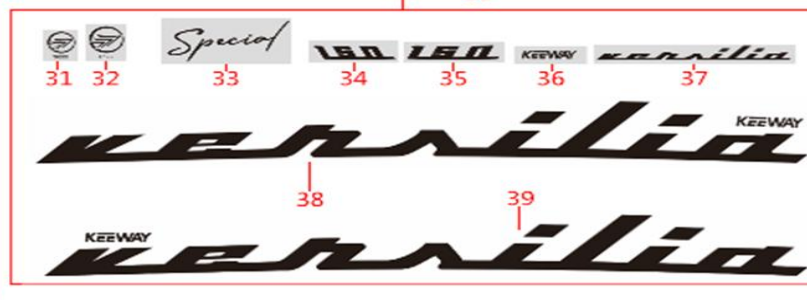
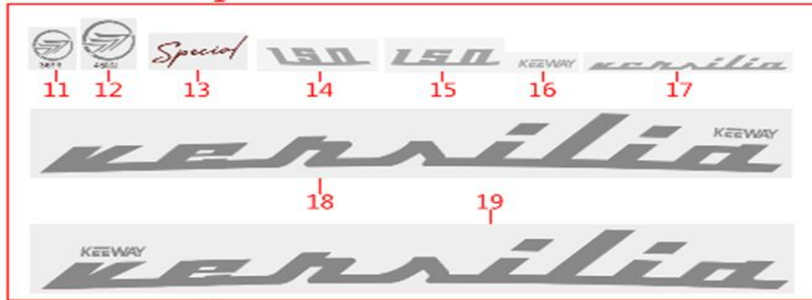
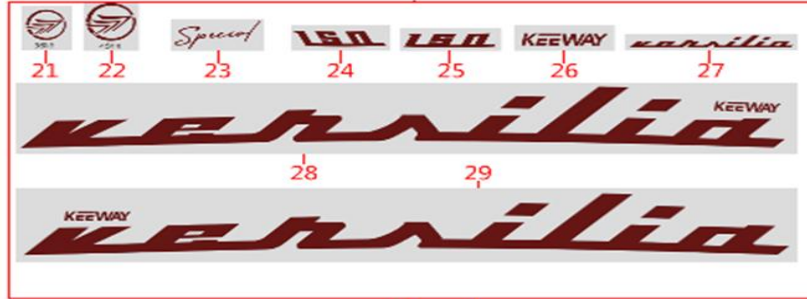
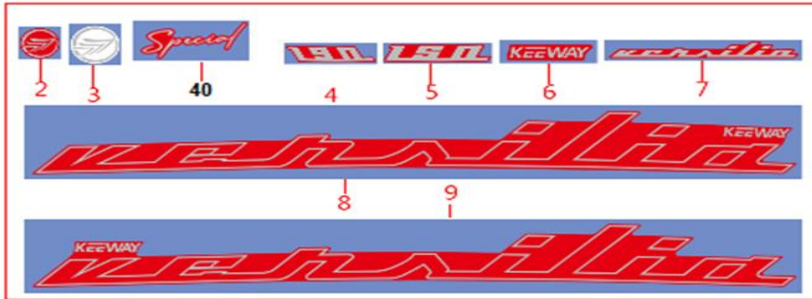

10

STT NO	หมายเลขอะไหล่	รายการอะไหล่		หน่วย U NIT	ราคา/หน่วย NOVAT	ราคาอาจเปลี่ยนแปลง โดยไม่แจ้งให้ทราบ ล่วงหน้า
		ภาษาอังกฤษ	ภาษาไทย			
1	P026-25-3910-63910250993001	1#STICKER FOR RED	ชุดสติ๊กเกอร์ สีแดง	1	495.00	
10	P026-25-3910-63910250993002	2#STICKER FOR WHITE	ชุดสติ๊กเกอร์ สีขาว	1	495.00	
20	P026-25-3910-63910250993003	3#STICKER FOR GREY	ชุดสติ๊กเกอร์ สีเทา	1	495.00	
30	P026-25-3910-63910250993007	7#STICKER	ชุดสติ๊กเกอร์ สีเหลือง	1	495.00	

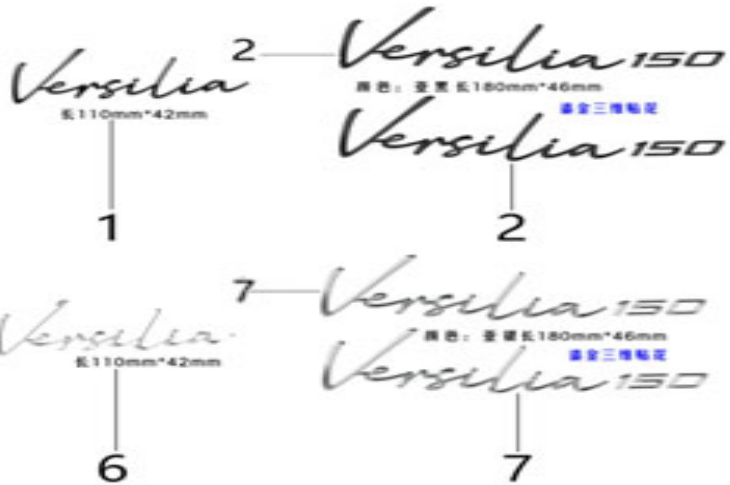

F-23
ชุดสติ๊กเกอร์
STICKER
VERSILIA MAX

STT NO	หมายเลขอะไหล่	รายการอะไหล่		หน่วย	ราคา/หน่วย	ราคาอาจเปลี่ยนแปลงโดยไม่ แจ้งให้ทราบล่วงหน้า
		ภาษาอังกฤษ	ภาษาไทย	U NIT	NOVAT	
1	P026-25-3910-63910250050000	FRONT BOARD STICKER-GLOSS BLACK-VERSILIALETTER	สติ๊กเกอร์ฝาครอบด้านหน้า Versilia - สีดำ	1	475.00	
2	P026-25-3910-63910250030000	VERSILIA 150 STICKER BLACK,TRIM PANEL	สติ๊กเกอร์ฝาครอบตัวถัง Versilia 150 - สีดำ	1	475.00	
3	P026-25-3910-63910250250000	FRONT FENDER STICKER-BIRDIE LOGO-BLACKLETTERING	โลโก้กลม KEEWAY บังโคลนหน้า-สีดำ	1	70.00	
4	P026-25-3910-63910250100000	REAR DECORATIVE BOARD STICKER-BIRDIE LOGOBLACKL	โลโก้กลม KEEWAY แผ่นปิดท้าย-สีดำ	1	70.00	
5	P026-25-3910-63910250120000	FRONT BOARD LOGO STICKER-BLACK LETTERING-42MMx7	โลโก้ KEEWAY ฝาครอบด้านหน้า-สีดำ	1	70.00	
6	P026-25-3910-63910250050100	VERSILIA STICKER SILVER FRONT FACE PLATE	สติ๊กเกอร์ฝาครอบด้านหน้า Versilia - สีเงิน	1	475.00	
7	P026-25-3910-63910250030100	VERSILIA 150 STICKER SILVER,TRIM PANEL	สติ๊กเกอร์ฝาครอบตัวถัง Versilia 150 - สีเงิน	1	475.00	
8	P026-25-3910-63910250250100	CIRCLE LOGO STICKER SILVER FRONT FENDER	โลโก้กลม KEEWAY บังโคลนหน้า-สีเงิน	1	70.00	
9	P026-25-3910-63910250100100	CIRCLE LOGO STICKER SILVER REAR PART	โลโก้กลม KEEWAY แผ่นปิดท้าย-สีเงิน	1	70.00	
10	P026-25-3910-63910250120100	KEEWAY STICKER SILVER FRONT FACE PLATE	โลโก้ KEEWAY ฝาครอบด้านหน้า-สีเงิน	1	70.00	